

# Automoteur de pulvérisation

## Notice d'utilisation v0.2

(Notice d'utilisation originale)

# XENON PRO



▶ GET THE POWER - BE EFFICIENT ◀

[WWW.ROLTRONIK.PL](http://WWW.ROLTRONIK.PL)

# Avant-propos

Nous vous remercions chaleureusement d'avoir choisi un automoteur MATROT Xénon et nous sommes très honorés de la confiance que vous nous accordez.

Nous vous demandons de lire attentivement cette notice d'utilisation ainsi que le carnet d'entretien. Ces deux documents contiennent tous les renseignements pour utiliser, régler et entretenir votre automoteur.

## Domaine d'application

Cet appareil, réservé à un usage professionnel, est exclusivement conçu pour l'application des produits phytosanitaires (fongicides, herbicides et insecticides) et d'engrais liquide azoté dans les champs. Il doit être utilisé uniquement pour l'usage auquel il est destiné. Tout autre usage est considéré comme contraire à l'utilisation normale de la machine et est donc proscrit.

## Consignes de sécurité générales



Cette machine doit être utilisée conformément aux consignes de sécurité qui figurent dans la notice d'utilisation. Une négligence ou une erreur de la part de l'utilisateur peut entraîner des blessures graves.

Le non-respect de ces consignes peut causer des blessures corporelles graves et même mortelles.

**RESPONSABILITÉ DU PROPRIÉTAIRE :** Ne permettre l'utilisation de cette machine qu'à des personnes qui ont lu, qui comprennent et qui respectent les avertissements et les instructions qui figurent dans cette notice d'utilisation.

- 1** L'automoteur MATROT Xénon doit être utilisé par du personnel formé à sa conduite et à son utilisation, ainsi qu'à l'utilisation des produits de traitement ou engrais utilisés avec ce matériel.
- 2** Avant de se servir du matériel, l'utilisateur doit avoir lu, compris et assimilé toutes les instructions et avertissements de danger de cette notice. Ces informations ont pour but de signaler les situations qui peuvent engendrer des dommages graves et d'indiquer les précautions à prendre pour les éviter. Garder le manuel à portée de main pour vous y référer. Un tiroir de rangement sous le siège est prévu à cet effet.
- 3** Lors de la manipulation des produits et de l'utilisation du matériel, l'utilisateur doit toujours porter les équipements de protection individuelle pour limiter les risques résultant du contact et/ou de l'inhalation de produits toxiques, gaz, vapeurs, brouillards et poussières qui peuvent être créés par le pulvérisateur. L'utilisateur doit suivre les recommandations du fabricant du produit de traitement.
- 4** Se familiariser avec les commandes et leur fonctionnement avant de s'en servir. Il faut savoir arrêter les commandes et la machine rapidement.
- 5** Seuls des adultes responsables connaissant bien le fonctionnement de la machine doivent être autorisés à s'en servir.
- 6** Ne permettre à personne d'autre que l'opérateur de se tenir sur la machine.
- 7** Lors de l'utilisation des commandes hydrauliques, électriques ou autres, s'assurer de l'absence de personne dans le rayon d'action du pulvérisateur. Débrayer les commandes de la machine si quelqu'un s'en approche.
- 8** Ne jamais porter de vêtements amples lors d'interventions sur la machine, car ils pourraient être happés par des pièces en mouvement.
- 9** Ne jamais placer les mains ou les pieds près d'une pièce en mouvement. Risque de blessures corporelles graves, voire irréversibles.

- 10** Faire toujours preuve de bon sens et d'anticipation dans des situations qui n'ont pas été abordées dans cette notice d'utilisation.
- 11** L'automoteur MATROT Xénon doit être contrôlé et entretenu en respectant scrupuleusement le programme de contrôle et d'entretien défini dans cette notice.
- 12** L'entretien et la réparation de la machine ne doit être réalisé que par des personnes connaissant les caractéristiques particulières de la machine.
- 13** Certaines illustrations de ce manuel sont susceptibles de montrer des parties de l'automoteur MATROT Xénon sans carter, grille ou protection pour une meilleure compréhension et/ou visibilité. L'automoteur MATROT Xénon ne doit jamais être utilisé sans ces protections.
- 14** L'automoteur MATROT Xénon est homologué pour la circulation sur route et garanti une sécurité optimale de l'utilisateur. Ceci n'exclut pas l'utilisateur de connaître et respecter les réglementations en vigueur concernant :
- la sécurité au travail (Cf. Code du travail)
  - la réglementation de la circulation sur la voie publique.
- 15** Le côté gauche est le côté situé sur la gauche de l'utilisateur placé dans le sens de marche normal de la machine vers l'avant.
- Le côté droit est le côté situé sur la droite de l'utilisateur placé dans le sens de marche normal de la machine vers l'avant

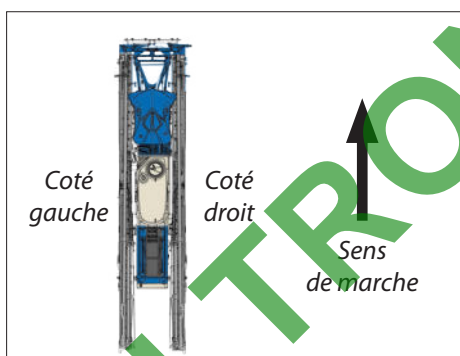

## Démarrage de la machine

- 16** Appuyer plusieurs fois sur l'avertisseur pour annoncer la mise en marche imminente de la machine.
- 16** Ne jamais faire fonctionner le moteur dans un local fermé sans une ventilation adéquate. Les gaz d'échappement sont toxiques et peuvent provoquer l'asphyxie.

## Déplacement sur route

- 17** Adapter la vitesse de la machine selon les conditions de circulation et l'état de la chaussée.
- 18** Dans les descentes, réduire le régime moteur ou la vitesse de la machine en jouant sur la plage d'avancement de la poignée.
- 19** Vérifier l'état des feux de signalisation routière et des gyrophares avant de prendre la route.
- 20** Éviter au maximum d'utiliser les projecteurs de travail sur route : risque d'éblouissement des autres usagers.

## Utilisation de la machine

- 21** Avant d'utiliser la machine, s'assurer que tous les éléments de sécurité sont en place.
- 22** Ne **jamais** quitter le poste de conduite lorsque la machine se déplace.
- 23** Avant de quitter le poste de conduite, serrer le frein de parking, arrêter le moteur et retirer les clés du boîtier de démarrage.
- 24** En cas d'intervention sur les organes de la machine, il est **IMPÉRATIF** :
- d'activer le frein de parking ;
  - d'arrêter le moteur thermique ;
  - de retirer les clés du boîtier de démarrage.
- 25** Effectuer les réglages et un essai de pulvérisation à l'eau avant la préparation de la bouillie.
- 25** Lors d'un travail sur un terrain en pente :
- Soyez vigilant et prudent
  - Adaptez votre vitesse aux conditions du terrain et notamment dans les virages
  - Evitez les changements brusques de direction
  - Ne freinez ou n'accélérez pas brutalement en montant ou descendant une pente
- 25** Respectez l'ensemble des prescriptions d'installation, de fonctionnement, de réglages, de maintenance et de réparation contenues dans cette notice.

## Environnement

- 26** Comme le prévoit la directive 2009/128/CE l'automoteur MATROT Xénon est soumis à une vérification périodique par un organisme agréé.

Le premier contrôle doit s'effectuer 5 ans après la date de première mise en service du pulvérisateur (date de facturation). La durée de validité est ensuite de 5 ans à compter de la date de rédaction du rapport attestant du bon fonctionnement du pulvérisateur.

# Recommandations aux utilisateurs de produits de traitement

Ce pulvérisateur a été conçu et fabriqué par notre société pour le faire fonctionner avec des produits de traitement que vous sélectionnez. Pour le bon fonctionnement du pulvérisateur, nous vous invitons à vous conformer strictement à nos préconisations, telles que reprises dans la Notice d'Utilisation qui vous est remise lors de la vente du pulvérisateur.

Mais, il est de votre seule responsabilité d'utilisateur de vous conformer strictement aux préconisations données par les fabricants des produits de traitement que vous utiliserez.

Il est notamment fortement recommandé à tout utilisateur de :

- Lire attentivement le(s) étiquette(s) du fabricant du (ou des) produit(s) de traitement utilisé(s) et de respecter les indications qui y sont mentionnées (dosage, équipements de protection individuelle, etc...);
- Ne mélanger que les produits, dont la compatibilité a été expressément reconnue par le fabricant des produits phytosanitaires ;
- Eviter d'incorporer de l'air au remplissage de la cuve de votre pulvérisateur pour éviter la formation de mousse et engendrer des problèmes de débordement ;
- Suivre les précautions d'usage et les mises en garde indiquées par le fabricant du produit phytosanitaire, en termes de stockage des produits de traitement et privilégier toujours les locaux fermés à clé et situés hors de portée des enfants et des animaux ;
- Respecter les précautions relatives au retraitement des emballages, conformément aux recommandations des fabricants de produits phytosanitaires ;
- Respecter les zones non traitées ;
- Se rapprocher du fabricant du produit phytosanitaire (ou de son représentant), en cas de doute ou d'élément non renseigné.

## Garantie

Le bon fonctionnement du matériel n'est garanti qu'avec l'emploi de pièces de rechange d'origine MATROT ÉQUIPEMENTS.

La garantie contractuelle ne protège pas le matériel modifié ou dont il est fait usage en infraction avec les recommandations techniques figurant dans la présente notice ni le matériel dont il est fait un usage abusif ou n'ayant pas fait l'objet d'un entretien régulier.

Ne modifiez pas vous-même et ne faites pas modifier par une autre personne votre machine et ses accessoires (caractéristiques mécaniques, électriques, hydrauliques, pneumatiques), sans demander au préalable l'accord écrit de MATROT ÉQUIPEMENTS.

Le non-respect de ces règles peut rendre votre machine dangereuse. En cas de dégâts ou de blessures, la responsabilité du fabricant sera entièrement dérogée:

## Divers

MATROT ÉQUIPEMENTS décline toute responsabilité concernant les éventuelles inexactitudes contenues dans cette notice, si elles sont dues à des erreurs de transcription ou d'impression.

Toute communication ou reproduction de ce document, sous quelque forme que ce soit, et toute exploitation ou communication de son contenu est interdite, sauf autorisation écrite expresse de MATROT ÉQUIPEMENTS.

Toutes les informations, illustrations et caractéristiques contenues dans la présente documentation sont à jour au moment de la publication. MATROT ÉQUIPEMENTS se réserve le droit d'apporter toute modification jugée nécessaire sans notification particulière.

Cette notice et le carnet d'entretien, font partie intégrante de la machine. Ils doivent être remis avec l'automoteur à chaque nouveau propriétaire où même lors d'un prêt.

## Symboles de mise en garde

Tout au long de la présente notice, des symboles sont présents afin d'attirer l'attention sur un point particulier. Ci-dessous, leur représentation ainsi que leur signification.

	<p>Ce symbole sera utilisé pour tous les avis de sécurité, pour lesquels le non-respect entraîne un risque direct pour la santé ou la vie des personnes concernées. Veuillez les respecter scrupuleusement. Transmettre ces consignes de sécurité au personnel d'exploitation.</p>
	<p>Ce symbole indique un risque pour la machine en cas de mauvaise utilisation ou de mauvaise manipulation (risque de dommage mécanique irrémédiable). Veuillez respecter les consignes de cette notice.</p>
	<p>Information importante. Ce symbole n'a pas de caractère de dangerosité, mais attire l'attention sur une information importante ou réglage particulier permettant une utilisation optimum de l'appareil.</p>
	<p>Symbole indiquant que vous trouverez de plus amples informations sur le <i>Manuel d'instructions</i> DEUTZ.</p>
	<p>Symbole indiquant que vous trouverez de plus amples informations sur le <i>cahier d'entretien</i> du Xénon.</p>
	<p>Symbole d'entretien. Des données de fréquences d'entretien ainsi que des références de consommable sont indiqués à son niveau.</p>
	<p>Ce symbole indique que certaines opérations d'entretien doivent être faites par un technicien ou agent MATROT ou, éventuellement après accord de la société MATROT Équipements, par l'utilisateur lui-même.</p>
 Huiles claires	<p>Symbole se réfèrent aux précautions à prendre pour la récupération et le recyclage des huiles dites claires (huiles hydrauliques par exemple).</p>
 Huiles noires	<p>Symbole se réfèrent aux précautions à prendre pour la récupération et le recyclage des huiles dites noires (huiles moteurs essentiellement).</p>



**DÉCLARATION DE CONFORMITÉ À LA DIRECTIVE « MACHINES »  
(Directive 89/392/CE, modifiée, codifiée sous le numéro 2006/42/CE)  
et aux réglementations prises pour sa transposition.**

LE FABRICANT : MATROT ÉQUIPEMENTS  
116 RUE DES POMMIERS  
60480 NOYERS SAINT MARTIN  
FRANCE

DÉCLARE QUE LA MACHINE DÉSIGNÉE CI-DESSOUS

Désignation : Automoteur XENON A21 4300- B21 4300- C21 4300- D21 4300  
XENON A23 4300- B23 4300- C23 4300- D23 4300  
XENON A23 5200- B23 5200- C23 5200- D23 5200

Numéro de série : -  
Marque : MATROT

EST CONFORME AUX DISPOSITIONS DE LA DIRECTIVE « MACHINES » MODIFIÉE  
(DIRECTIVE 89/392/CE, CODIFIÉE SOUS LE NUMÉRO 2006/42/CE) ET AUX LÉGISLATIONS NATIONALES LA TRANSPOSANT.

EST ÉGALEMENT CONFORME AUX NORMES NATIONALES.

FAIT À NOYERS SAINT MARTIN

**MATROT Equipements**  
S.A.S au capital de 1.050.000 €  
RCS BEAUVAIS B 344 596 671  
116, rue des Pommiers  
F - 60480 NOYERS SAINT MARTIN  
Tél. : 03 44 80 66 33 - Fax : 03 44 80 66 30  
N° CEE : FR 12 344 596 671

# Identification de l'automoteur

Les numéros de série de la machine, du moteur et autorisation CE figurent aux emplacements suivants :



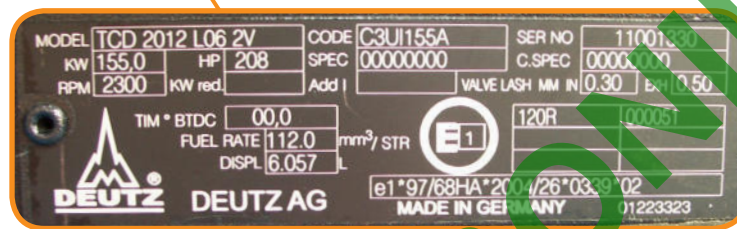

**Noter ci-dessous les informations concernant votre machine**

Type	
Numéro de série	
Année de fabrication	
Numéro de série moteur (SER NO)	
Date de première utilisation de l'automoteur	
Numéro de téléphone du concessionnaire	

***Ne pas ôter les plaques constructeur et moteur de l'automoteur.***

# Sommaire

<b>Avant-propos</b>	<b>3</b>
Domaine d'application	3
Consignes de sécurité générales	3
Recommandations aux utilisateurs de produits de traitement	6
Garantie	7
Divers	7
Symbôles de mise en garde	8
Identification de l'automoteur	10
<b>I. SÉCURITÉ</b>	<b>15</b>
1.1. Autocollants de sécurité	15
1.2. Marteau de sécurité	22
1.3. Informations générales de sécurité	22
1.4. Informations générales de sécurité	22
1.5. Lutte contre l'incendie	23
<b>II. CARACTÉRISTIQUES TECHNIQUES</b>	<b>24</b>
<b>III. COMMANDES ET CONTRÔLES</b>	<b>28</b>
3.1. Colonne de direction	28
3.1. Commandes plafonnier	28
3.3. Accoudoir multifonctions	30
<b>IV. CONDUITE DE L'AUTOMOTEUR</b>	<b>32</b>
4.1. Réglage du volant	32
4.2. Réglage du siège	32
4.3. Éclairage et signalisation	33
4.4. Réglage des rétroviseurs	34
4.5. Chauffage et climatisation	35
4.5.1. Ventilation	36
4.5.2. Chauffage	36
4.5.3. Climatisation	36
4.5.4. Dégivrage	36
4.6. Freins	37
4.6.1. Frein hydrostatique	37
4.6.2. Frein à pied	37
4.6.3. Frein de parking	38
4.7. Afficheur à Cristaux Liquides Deutz	39
4.7.1. Description Générale	39
4.7.2. Réglage de la luminosité et du contraste	40
4.7.3. Utilisation des touches.	40
4.7.4. Affichage en mode principal	40
4.7.5. Affichage mode 4 écrans	41
4.7.6. Affichage mode Graphique	42
4.7.7. Paramètres sélectionnables en mode graphique et Affichage pannes moteur et codes pannes	42
4.7.8. Configuration (Code accès 1111)	44
4.8. Échelles d'accès	45
4.8.1. Échelle cabine	45
4.8.2. Échelle cellule moteur	45
4.9. Carters	46
4.9.1. Carter vannes	46
4.9.2. Carters moteur	46
4.9.3. Carters inférieurs	46

<b>V. MISE EN ROUTE DU MOTEUR</b>	<b>47</b>
5.1. Vérifications avant démarrage	47
5.2. Remplissage gasoil	48
5.3. Mise en route du moteur	48
5.3.1. Démarrage	48
5.3.2. Causes de mauvais démarrage	48
5.3.3. Régime moteur	48
5.3.4. Surveillance du moteur	49
5.3.5. Régénération filtre à particules	49
5.4. Déplacement	50
5.4.1. Sélection des vitesses	50
5.4.2. Mise en mouvement et arrêt de la machine	51
5.4.3. Blocage de différentiel	51
5.4.4. Arrêt du moteur	52
5.4.5. Remorquage	53
5.5. Gestion Moteur	54
5.5.1. Eco-Control	55
5.5.2. Automotive	55
5.5.3. Tempomat	56
5.6. Direction arrière	56
5.6.1. Conduite sur route	56
5.6.2. Mode dévers	56
5.6.3. Virage en bout de champ	57
5.7. Dépliage / Repliage des rampes	58
5.7.1. Dépliage des rampes	58
5.8. Le dispositif Stabilis® (option)	62
5.8.1. Descriptif du système Stabilis®	62
5.8.2. Utilisation du système Stabilis®	63
5.8.3. Correcteur de dévers de rampe	63
5.8.4. Accès aux fonctions Stabilis®	64
<b>VI. ENTRETIEN</b>	<b>65</b>
6.1. Hydraulique	65
6.1.1. Filtration	65
6.1.2. Renouvellement de l'huile et niveau	66
6.1.3. Précautions après changement des cartouches filtrantes ou de l'huile	67
6.1.4. Conseils pratiques	67
6.1.5. Filtre pression	67
6.2. La transmission mécanique	68
6.2.1. Pont moto-directeur (garde au sol 1m10 selon monte des pneumatiques)	68
6.2.2. Boîte de transfert	69
6.2.3. Serrage des roues	69
6.3. Moteur	70
6.3.1. Lubrifiants préconisés	70
6.3.2. Période de vidange	70
6.3.3. Filtre à air	71
6.3.4. Filtre à huile	72
6.3.5. Filtres à carburant	72
6.3.6. Raccords de collecteurs d'admission et d'échappement	73
6.3.7. Système de refroidissement du moteur	73
6.4. Type d'huile et contenance	74
6.4.1. Moteur	74
6.4.2. Organes de Transmission	74

6.5. Graissage	75
6.5.1. Châssis	75
6.5.2. Relevage et cadre avant	77
6.5.3. Rampes	79
6.6. Relais et fusibles	80
6.6.1. Relais	80
6.6.2. Fusibles avec motorisation Tier IIIa	81
6.6.3. Fusibles avec motorisation Tier IIIb	82
6.7. Filtration cabine	83
<b>VII. CIRCUIT PNEUMATIQUE</b>	<b>84</b>
<b>VIII. SUSPENSION</b>	<b>85</b>
<b>IX. TABLEAU DE MONTES PNEUMATIQUES</b>	<b>86</b>
<b>X. PULVERISATION</b>	<b>87</b>
10.1. Groupe Vannes	88
10.2. Descente, montée de l'incorporeur	91
10.3. Position des vannes	92
10.4. Remplissage et incorporation	94
10.4.1. Pré-remplissage - 2B	94
10.4.2. Incorporation - 2A	95
10.4.3. Rinçage bidons - 2B	96
10.4.4. Rinçage incorporeur - 2B	97
10.4.5. Complément - 2B	98
10.4.6. Remplissage direct - 4B	99
10.5. Pulvérisation	100
10.5.1. Pulvérisation avec brassage - 1A	100
10.5.2. Pulvérisation avec brassage et jets arrières - 1A	101
10.5.3. Pulvérisation sans brassage - 1A	102
10.5.4. Pulvérisation sans brassage et avec jets arrières - 1A	103
10.6. Rinçage	104
10.6.1. Rinçage des rampes - 1C	104
10.6.2. Pré-rinçage - 3C	105
10.6.3. Rinçage complet après pré-rinçage	106
10.7. Transfert	107
10.8. Préconisation d'utilisation de la pompe annexe	108
10.8.1. Fonction transfert d'eau propre	108
10.8.2. Fonction gavage pompe de pulvérisation	109
10.9. Nettoyage des filtres de pulvérisation	110
10.9.1. Filtre d'aspiration - 4D	110
10.9.2. Filtres de rampe	111
10.10. Vidanges	112
10.10.1. Vidange de la cuve principale	112
10.10.2. Vidange de la cuve de rinçage	112
10.10.3. Vidange de la pompe de pulvérisation	113
<b>XI. NETTOYAGE DU PULVERISATEUR</b>	<b>114</b>
11.1. Lavage de l'automoteur après chaque utilisation	114
11.2. Nettoyage des buses	114
11.3. Contrôle du débit des buses	115
<b>XII. STOCKAGE INTER CAMPAGNE</b>	<b>116</b>
12.1. Hivernage	117
12.2. Remise en route du pulvérisateur en début de campagne	118
<b>XIII. COMMENT COMMANDER LES PIÈCES</b>	<b>119</b>
Liste des pièces d'entretien courant Xénon Tier IIIa	119
Liste des pièces d'entretien courant Xénon Tier IIIb	120
<b>Notes</b>	<b>121</b>

# I. SÉCURITÉ



*Veillez respecter toutes les règles de prudence et de sécurité en cours d'utilisation de la machine, ou d'intervention sur la machine.*

*Le constructeur rappelle à l'usager que le bon sens, la clairvoyance et la pondération sont les éléments clés de la sécurité.*

## 1.1. Autocollants de sécurité

Veillez, avec les utilisateurs éventuels, faire le tour de l'automoteur avec le manuel et prendre connaissance des informations figurant sur les pictogrammes de sécurité.

Les avertissements et pictogrammes apposés sur la machine fournissent des indications sur les mesures de sécurité à observer strictement et contribuent à éviter des accidents. Veillez à ce que les avertissements et pictogrammes restent propres et visibles en permanence. En cas de détérioration, demandez des autocollants neufs à votre fabricant (ou distributeur).

En cas de réparation, veillez à ce que les pièces de rechange portent les mêmes autocollants que les pièces d'origine.

Ces autocollants doivent rester visibles et être changés en cas de détérioration.



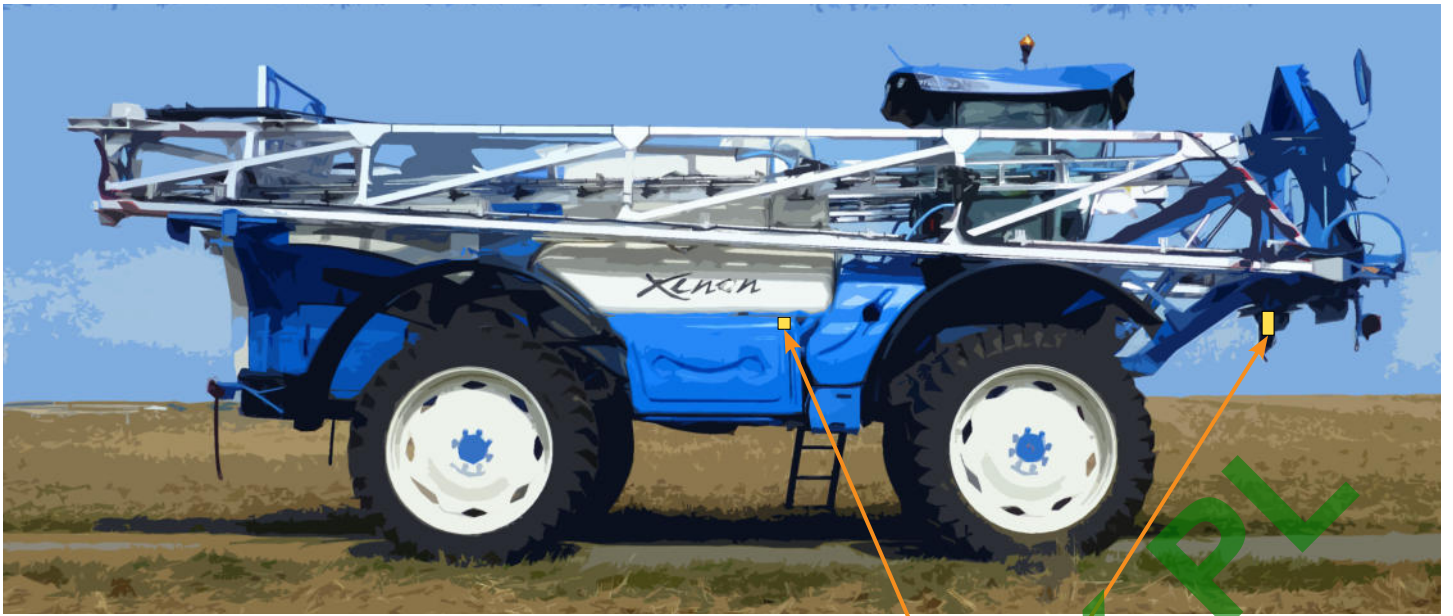

10

11



14

13



17

15

16

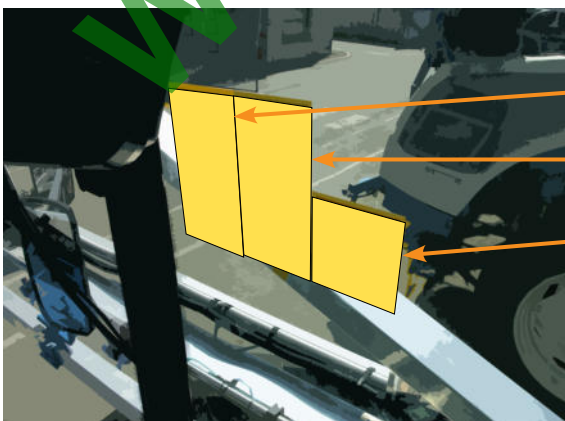

18

19

20

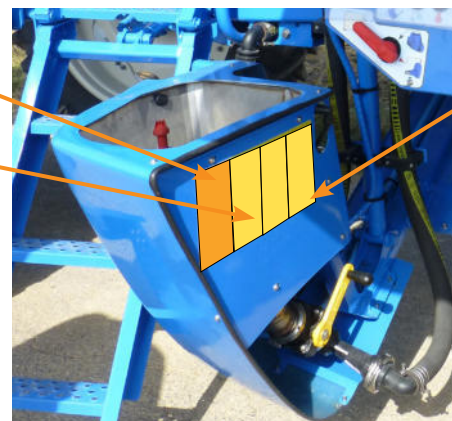

21

22

23





24

Autocollant 1 et 11

**F** Ne pas intervenir sur les outils de travail quand ils sont relevés

**D** Achtung : Nicht in das laufende Arbeitswerkzeug greifen, wenn es angehoben ist.

**GB** Never work under the machine when it is in a raised position. Always lower hydraulics.

Ne pas intervenir sur les outils de travail quand ils sont relevés.

Il est conseillé de baisser les outils de façon à ce qu'ils soient en butée mécanique par exemple.

148 244 000

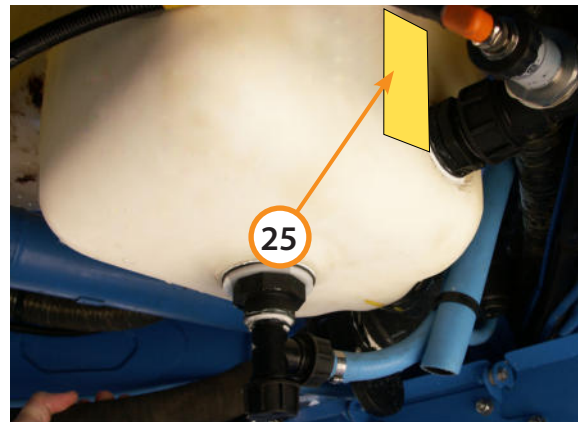

25

Autocollant 2

Attention au risque d'électrocution ou au choc électrique.

Ne pas déplier et replier les rampes sous une ligne électrique.

Pour plus d'informations :

[www.sousleslignes-prudence.com](http://www.sousleslignes-prudence.com)

231 277 000

Autocollant 3

**F** Les protecteurs font partie intégrante de la machine. Ils doivent être tenus en état, et fermés avant le redémarrage de la machine.

**D** Alle Schutzvorrichtungen sind Bestandteile der Maschine. Im Betrieb müssen sie an der Maschine vorhanden und geschlossen sein.

**GB** The guards are an integral part of the machine. They should be kept in good condition and closed before operating the machine.

Les protections doivent être tenues en état et fermées avant le redémarrage de la machine.

148 238 000

Autocollant 4

Garder ses distances quand la machine est au travail ou en cours de manœuvre.

**F** Il est interdit à toute personne d'évoluer à proximité immédiate de la machine, de monter ou de descendre de la machine pendant le travail.

**D** Während der Arbeit der Maschine ist es untersagt, sich in unmittelbarer Nähe der Maschine aufzuhalten und ist es verboten, auf die Maschine zu steigen, oder sie zu verlassen!

**GB** Never allowed anyone to stand near the machine or to get on or off it while it is working.

148 242 000

### Autocollant 5

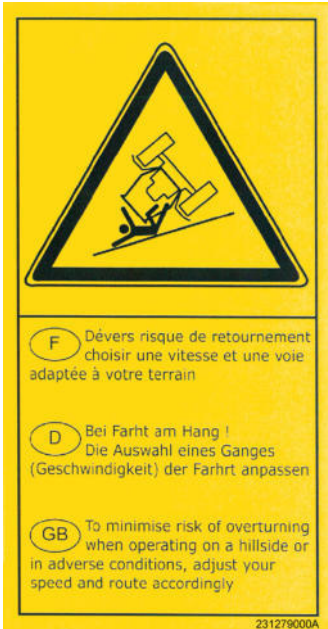

*Ajuster sa voie et sa vitesse d'avancement en fonction des conditions de terrain.*

231 279 000

### Autocollant 6

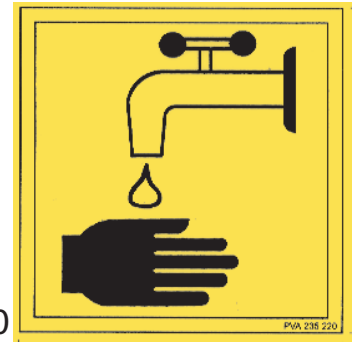

*Réservoir d'eau claire*

*Eau non potable*

235 220 000

### Autocollant 7

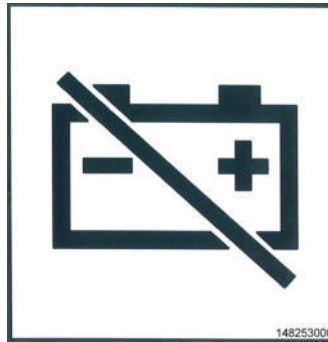

*Risques de brûlures et d'électrification*

148 253 000

### Autocollant 8



*Attention aux courroies et poulies en mouvement.*

*Ne pas ouvrir ou enlever les protections pendant que le moteur tourne.*

148 245 000

### Autocollant 9



*Attention si vous devez intervenir dans les environs immédiat du ventilateur de refroidissement du moteur :*

*Arrêtez le moteur.*

148 249 000

### Autocollant 10

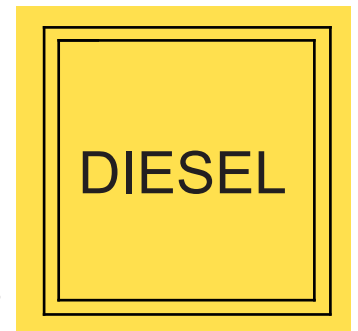

*Utiliser des carburants diesel en vente habituellement dans le commerce de type GNR, répondant aux normes :*

- DIN 51628
- EN 590:

*présentant une teneur en soufre inférieure 10mg/kg.*

148 256 000



Vérifier régulièrement le serrage des roues.

148 139 000

Point d'accroche approprié.

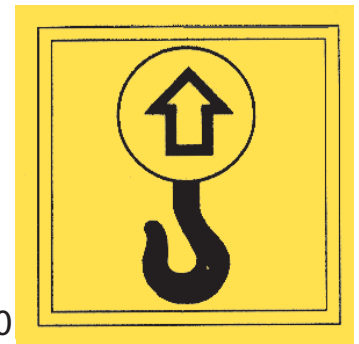

148 247 000

Autocollant 14



Mettre le verrou de sécurité pour le déplacement sur route ou en champs ou pour toutes interventions sur la rampe.

231 286 000

Verrouiller toutes les marches avant l'utilisation de l'échelle.

Il est conseillé lors de l'utilisation de l'échelle, de toujours avoir 3 points d'appui minimum.

Lors de l'utilisation de l'échelle, l'automoteur doit être moteur éteint, frein de parking activé, clés de contact retirées.

250 178 000

Autocollant 15



- (F) Vérifier que toutes les marches sont verrouillées des deux côtés avant d'utiliser l'échelle
- (D) Prüfen Sie, ob alle Schritte auf beiden Seiten vor dem Gebrauch der Leiter sind gesperrt
- (GB) Check on both sides that all stair of ladder are locked before use

250178000

Autocollant 16



Orifice pour le remplissage de l'huile destinée aux commandes hydrauliques de l'automoteur

148 257 000

Quand la machine est en mouvement, il est interdit à toute personne de stationner sur les plate-formes et/ou les échelles.

Autocollant 17



148 243 000

### Autocollant 18



*Pour une opération bien précise, se référer à la présente notice d'utilisation.*

148 237 000

### Autocollant 19



*Pour tous travaux d'entretien, de réglage, arrêter le moteur, retirer la clé et se référer à la présente notice d'utilisation.*

148 236 000

### Autocollant 20



*Tourner la clé de contact pour arrêter le moteur.*

*Ne jamais arrêter le moteur avec le coupe-circuit.*

148 254 000

### Autocollant 21



*Risque d'empoisonnement par émanation de produit chimique.*

250 206 000

### Autocollant 22



*Produits corrosifs.*

*Utiliser des équipements de protection individuelle (EPI) appropriés*

*Concernant les modalités d'utilisation des EPI, se référer à la Directive de la CEE 89/656/CEE, ainsi que la Directive 89/686/CEE modifiée par les Directives 93/68/CEE, 93/95/CEE et 96/58/CE.*

231 284 000

### Autocollant 23



*Utiliser des équipements de protection individuelle (EPI) appropriés pendant les opérations de vidange de cuve.*

*Concernant les modalités d'utilisation des EPI, se référer à la Directive de la CEE 89/656/CEE, ainsi que la Directive 89/686/CEE modifiée par les Directives 93/68/CEE, 93/95/CEE et 96/58/CE.*

231 283 000

## Autocollant 24



*Interdiction formelle de pénétrer dans la cuve.*

*Vapeurs toxiques ou gaz toxiques.*

235 221 000

## Autocollant 25



*Vanne de vidange de cuve.  
Respecter la législation en vigueur sur l'élimination des produits phytosanitaires et fertilisants.*

231 287 000

WWW.ROLTRONIK

## 1.2. Marteau de sécurité

Un marteau de secours «Brise Glace» est situé sur le montant latéral droit de la cabine.

Il permet de briser les vitres latérales et arrières pour s'extraire du véhicule en cas de besoin.



## 1.3. Informations générales de sécurité

- En général si le conducteur doit quitter le poste de conduite il doit :

- Immobiliser le véhicule
- Arrêter la pompe de pulvérisation ;
- Activer le frein de parking ;
- Arrêter le moteur thermique.
- Enlever la clé de contact

- Tous les démontages d'organes doivent se faire avec précautions.

- Pour les organes concernant la pulvérisation veiller à ne pas répandre du produit sur le sol.
- Pour le démontage de pièces lourdes poser des supports sous les pièces à démonter.
- Le démontage des flexibles hydrauliques doit se faire avec précautions.
- Il ne doit pas y avoir de pression résiduelle dans le circuit.
- Préparer un récipient de manière à récupérer tout écoulement éventuel d'huile.



## 1.4. Informations générales de sécurité

Il est conseillé d'avoir à portée de la main une trousse de premiers secours.

Évitez tout contact avec la peau, les yeux et la bouche de produits tels que carburants, huiles, solvants, antigels et produits de nettoyage. La plupart d'entre eux contiennent des substances nocives pour votre santé.

En cas d'incident, consultez un médecin.

Respectez scrupuleusement les indications portées sur les étiquettes de sécurité des récipients des produits toxiques. Les batteries contiennent de l'acide sulfurique. En cas de contact avec la peau, rincez abondamment à l'eau claire et consultez un médecin.

Le fluide hydraulique sous pression qui s'échappe peut avoir une force suffisante pour pénétrer la peau et provoquer de graves blessures. En cas de contact avec le corps, consultez immédiatement un médecin.

## 1.5. Lutte contre l'incendie

Pour prévenir tout risque d'incendie :

- veillez à maintenir la machine et ses accessoires propres ;
- maintenez l'environnement moteur ainsi que les éléments tournants dégagés d'herbe, de feuilles ou d'un excès de graisse.

Manipulez le carburant avec précaution. Il est extrêmement inflammable et ses vapeurs sont explosives.

Ne jamais stocker le bidon de carburant et la machine dont le réservoir contient encore du carburant dans un local où les vapeurs peuvent atteindre une flamme ou une étincelle.

Ne jamais remplir le réservoir de carburant à l'intérieur d'un local. Ne pas fumer pendant le remplissage.

Ne jamais enlever le bouchon du réservoir de carburant ou ajouter de carburant dans le réservoir lorsque le moteur est en marche.

Dans toute situation d'incendie, éloignez-vous immédiatement de la machine et vérifiez que personne ne se trouve à proximité de celle-ci.

WWW.ROLTRONIK.PL

# II. CARACTÉRISTIQUES TECHNIQUES

## Moteur

### Modèle : 215 IIIb

Type :	Deutz TCD 6.1 L4
Refroidissement :	Liquide
Nbre de cylindres :	6 en ligne
Cylindrée en cm <sup>3</sup> :	6057
Filtre à air :	à sec
Puissance :	160 kW
Nbre de tours/mn :	2 320

### Modèle : 245 Tier IIIb

Type :	Deutz TCD 6.1 L4
Refroidissement :	Liquide
Nbre de cylindres :	6 en ligne
Cylindrée en cm <sup>3</sup> :	6057
Filtre à air :	à sec
Puissance :	180 kW
Nbre de tours/mn :	2 320

### Modèle : 170 Tier IIIa

Type :	Deutz TCD 2012
Refroidissement :	Liquide
Nbre de cylindres :	6 en ligne
Cylindrée en cm <sup>3</sup> :	6057
Filtre à air :	à sec
Puissance :	125 kW
Nbre de tours/mn :	2 320

## Transmission

Transmission hydromécanique  
4 roues motrices  
Bloquage de différentiel entre le pont avant et le pont arrière, dans la boîte de vitesses  
Pont avec différentiel autobloquant

## Freins

De service : Multidisques  
De stationnement : Multidisques

## Direction

Hydrostatique à 4 roues directrices  
Volant réglable en inclinaison  
Rayon de braquage de 3,60 mètres en 4 roues directrices (voie 2,25 m)

## Dimensions

Variables suivant équipement.

## Suspension

Pneumatique à hauteur constante  
3 poumons à 2 étages



## Pneumatiques

Suivant les caractéristiques de la machine et les options

## Cabine

Panoramique, pressurisée, insonorisée, catégorie 4  
Essuie-glace à pantographe  
Lave-glace  
Commandes centralisées  
Climatisation  
Filtration répondant à la norme NF EN 15695-2

## Équipement électrique

Batterie 12 Vcc - 160 A  
Alternateur 12 Vcc - 95 A  
Gyrophare  
Phares de travail à iode  
Éclairage et signalisation  
Alarme sur niveau réservoir d'huile hydraulique  
Alarme sur niveau liquide de refroidissement

## Réservoirs

Carburant : 340 litres

*Utiliser des carburants diesel en vente habituellement dans le commerce, carburant dit « GNR » (normes EN590, DIN 51628) et présentant une teneur en soufre inférieure à 10mg/kg. + Huile Moteur Low SAPS de classe DQC III LA.*

*Se reporter à la notice d'utilisation Deutz Chapitre 4 - Produits consommable.*

Hydraulique : 95 litres

## Voies

1,80 m à 2,70 m (suivant le modèle d'automoteur, ponts et monte de pneumatiques)

## Vitesse d'avancement

Gamme	Champ	Route
Vitesse	0 à 12 km/h	0 à 22 km/h
	0 à 15 km/h	0 à 28 km/h
	0 à 19 km/h	0 à 35 km/h
	0 à 21 km/h	0 à 40 km/h

## Dimensions

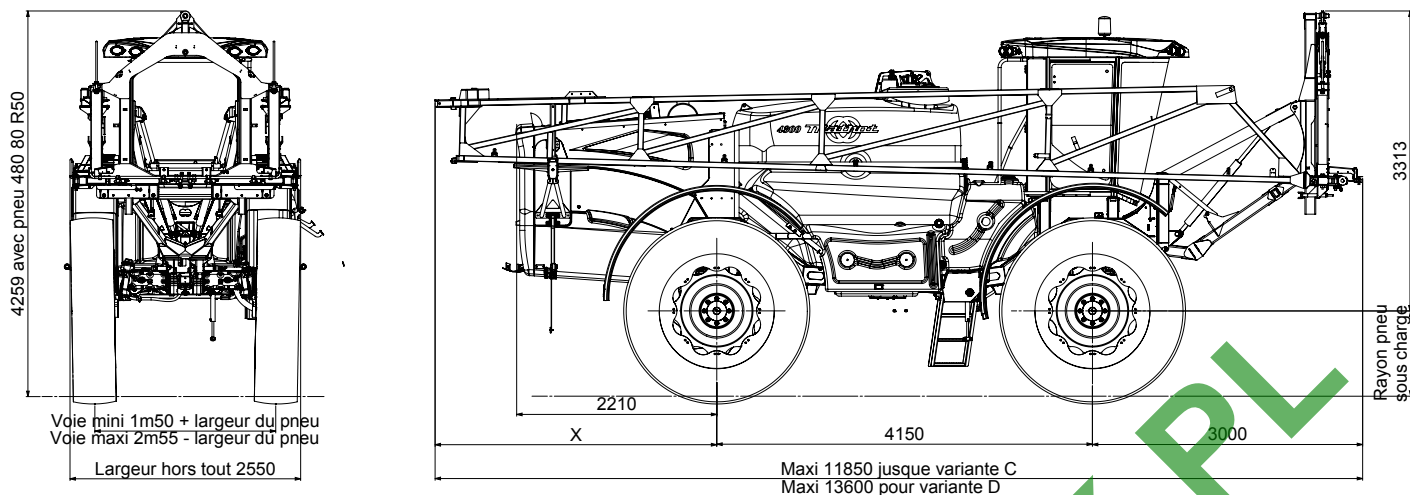

Porte-à-faux arrière X  
 - Variante A (rampe 24 à 32m) : 2.21 à 2.8m  
 - Variante B (rampe 36 à 38m) : 2.85 à 3.2m  
 - Variante C (rampe 40 à 42m) : 3.65 à 4.4m  
 - Variante D (rampe 44 à 50m) : 4.65 à 6.4m ne pouvant circuler que sous le couvert de l'article 435-1

## Poids

Modèle	A21 4300	B21 4300	C21 4300	D21 4300	A23 5200	B23 5200	C23 5200	D23 5200
Poids à vide (kg)	9 170	9 580	9 940	10 060	9 410	9 820	10 180	10 300
Masse en charge maxi admissible (kg)	14 250	14 660	15 020	15 140	15 510	15 920	16 280	16 400

A, B, C, D : Variantes suivant longueur des rampes

21, 23 : Variantes suivant puissance moteur 160kW, 180kW

4300, 5200 : Variantes volume de cuve 4300l et 5200l

## Présentation générale du Xénon Pro



Face avant



Face arrière



Côté gauche



Côté droit

# III. COMMANDES ET CONTRÔLES

## 3.1. Colonne de direction

- 1 Volant de direction
- 2 Écran de contrôle du moteur
- 3 Voyant de charge d'alternateur
- 4 Blocage de différentiel
- 5 Voyant de charge d'alternateur
- 6 Voyant de vitesse mécanique lente
- 7 Voyant de vitesse mécanique rapide
- 8 Voyant de colmatage du filtre à air
- 9 Commutateur : clignotants, avertisseur, code - phare
- 10 Voyant de diagnostic incident moteur
- 11 Voyant de niveau d'huile hydraulique
- 12 Voyant de préchauffage moteur thermique
- 13 Voyant feu de croisement
- 14 Voyant feu de route
- 15 Voyant d'indicateur de direction droit
- 16 Contacteur à clé de démarrage/arrêt du moteur thermique
- 17 Pédale de frein de secours
- 18 Indicateur de jauge à carburant
- 19 Interrupteur feux de détresse
- 20 Tiroir de rangement

## 3.1. Commandes plafonnier

- 21 Haut-parleur gauche
- 22 Ouies de ventilation
- 23 Témoin de préssurisation de la cabine
- 24 Commandes phares et essuie glace
- 25 Réglage de climatisation
- 26 Réglage vitesse de ventilation
- 27 Réglage du chauffage
- 28 Coffre de rangement réfrigéré
- 29 Auto-radio
- 30 Plafonnier
- 31 Haut-parleur droit
- 32 Ouie de dégivrage pare-brise
- 33 Pare-soleil rétractable
- 34 Interrupteur de phares de rampes (*Option*)
- 35 Interrupteur de phares de cabine longue portée avant
- 36 Interrupteur de phares de cabine moyenne portée avant
- 37 Interrupteur de phares de cabine longue portée arrière
- 38 Interrupteur de phares de cabine moyenne portée arrière
- 39 Interrupteur d'essuie-glace 3 positions (Arrêt-Intermittent-Continu)
- 40 Interrupteur de lave-glace
- 41 Interrupteur de gyrophares
- 42 Poignée d'avancement multifonction
- 43 Accoudoir
- 44 Interface de gestion automoteur
- 45 Terminal 860
- 46 Accoudoir de commandes
- 47 Terminal DGPS
- 48 Réservoir de lave-glace

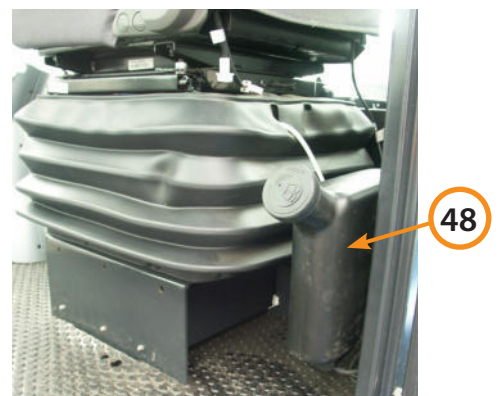
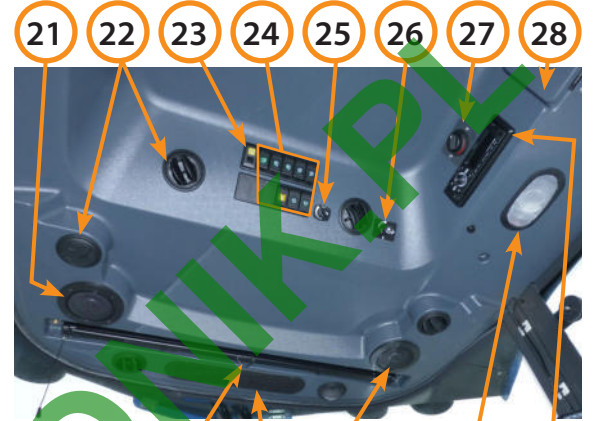

### 3.3. Accoudoir multifonctions

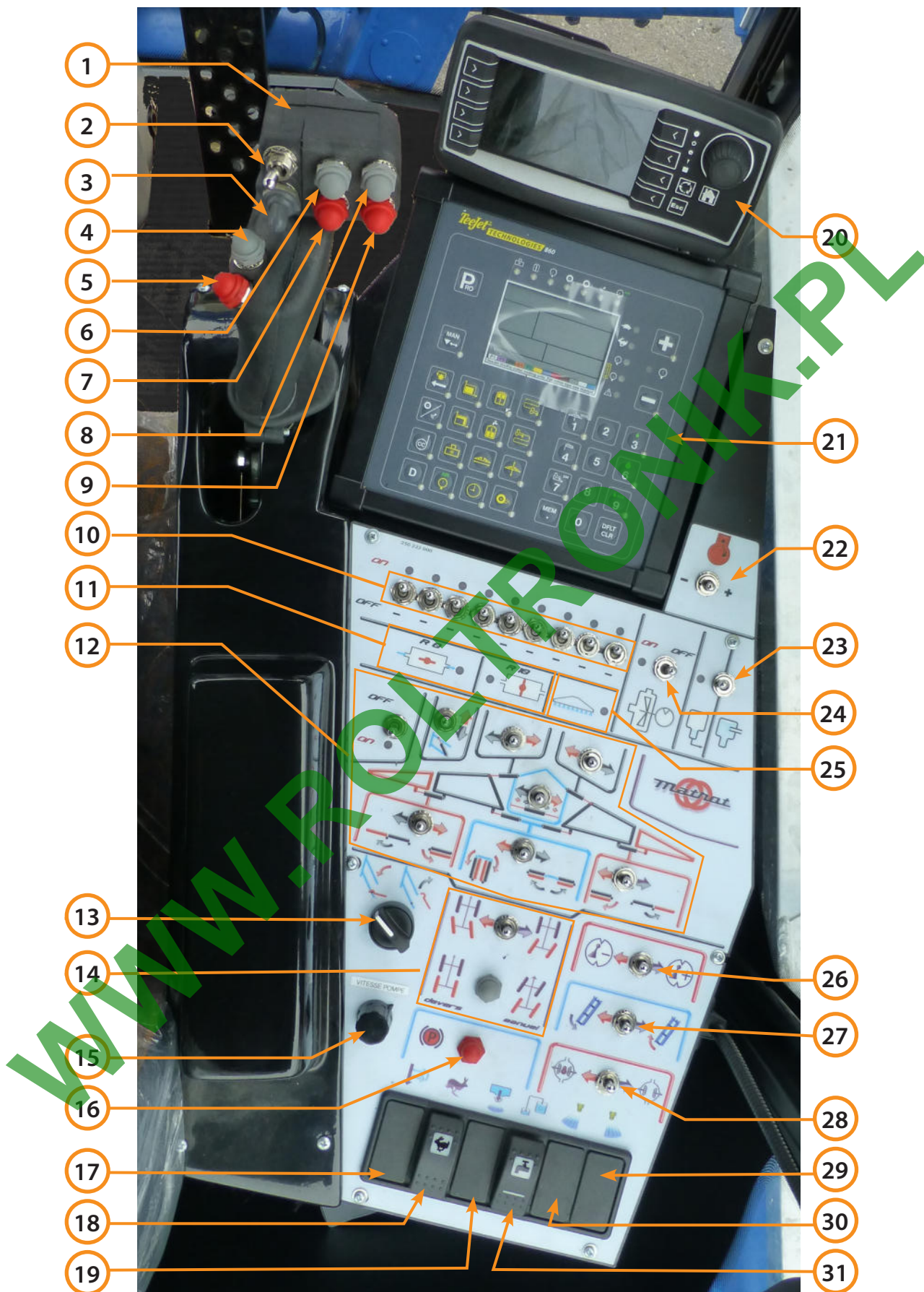

## Commandes poignée d'avancement

- 1 Poignée d'avancement
- 2 Mise en route / Arrêt général pulvérisation
- 3 Dévers droit et gauche
- 4 Montée rampe
- 5 Descente rampe
- 6 Montée géométrie gauche
- 7 Descente géométrie gauche
- 8 Montée géométrie droite
- 9 Descente géométrie droite

## Commandes accoudoir

- 10 Coupures sections rampe
- 11 Voyants fin de course de la vanne de régulation
- 12 Boutons de gestion dépli/repli des rampes
- 13 Bouton de blocage et déblocage relevage avant
- 14 Contrôle de la direction arrière
- 15 Variateur de vitesse de la pompe de pulvérisation
- 16 Frein de parking
- 17 Forçage arrêt régénération filtre à particules pour les motorisation TierIIIb
- 18 Vitesse mécanique (gamme champs / gamme route)
- 19 Transfert cuve de rinçage vers cuve principale
- 20 Ecran Opus A3
- 21 Boitier de controle de pulvérisation Teejet 860
- 22 Accélérateur moteur
- 23 Marche / Arrêt vanne de brassage (Voyant allumé en position brassage)
- 24 Marche / Arrêt pompe de pulvérisation
- 25 Voyant marche générale de la pulvérisation
- 26 Sélection Vitesses hydrauliques
- 27 Montée / Descente échelle
- 28 Activation / Désactivation du blocage de différentiel inter-pont
- 29 Activation / Désactivation jet de bordure droite
- 30 Activation / Désactivation jet de bordure gauche
- 31 Activation / Désactivation pompe de fond de cuve avec jet arrières

# IV. CONDUITE DE L'AUTOMOTEUR

## 4.1. Réglage du volant

La partie supérieure de la colonne de direction bascule d'avant en arrière :

1. Desserrer la poignée ①,
2. Basculer la colonne de direction jusqu'à la position désirée,
3. Bloquer la colonne en resserrant la poignée ①.



*Faire ce réglage moteur arrêté.*

## 4.2. Réglage du siège

- Levier de réglage avant/arrière ②,
- Réglage de la hauteur du siège ③,
- Réglage de l'inclinaison du dossier ④,



*Faire ce réglage moteur arrêté.*



*Siège pneumatique*



## 4.3. Éclairage et signalisation

Pour utiliser les commandes ci-dessous, mettre le contact

### Feux de détresse

Appuyer sur l'interrupteur pour faire clignoter les feux. ⑧.

### Feux de position

Tourner l'anneau du commutateur de la position 0 en position ⑨.

### Feux de route et de croisement

- Tourner l'anneau du commutateur en position ⑩.
- Actionner le commutateur (Photo ci-dessus).  
Vers la gauche : feux de route ⑪  
Vers la droite : feux de croisement ⑫
- Maintenir le commutateur en position ⑬ pour appel(s) de phares.

### Feux de changement de direction

Actionner le commutateur (Photo ci-contre) vers l'avant ou vers l'arrière.

### Avertisseur

Appuyer sur le commutateur (Photo ci-contre).

### Gyrophare

Interrupteur de marche/arrêt. ⑲.

### Phares de travail



*Commandés par les interrupteurs ⑭ à ⑲, ils ne doivent jamais être utilisés sur route.*

- Interrupteur de phares de cabine longue portée avant ⑭
- Interrupteur de phares de cabine moyenne portée avant ⑮
- Interrupteur de phares de cabine longue portée arrière ⑯
- Interrupteur de phares de cabine moyenne portée arrière ⑰
- Interrupteur de phares de rampes (Option) ⑱

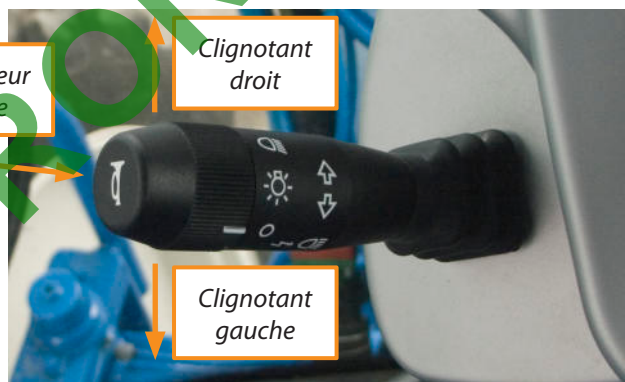
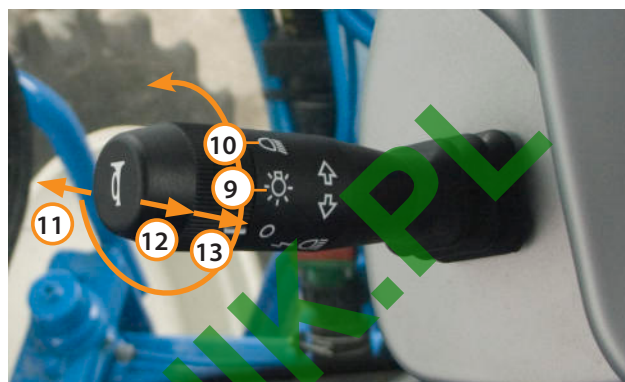

## Essuie-glace

L'interrupteur ⑲ (page précédente) est à 3 positions (arrêt, intermittent, continu).

## Lave-glace

Interrupteur de lave-glace ⑳ (page précédente)  
Réservoir de liquide de lave-glace ㉒

## Eclairage cabine

Eteindre ㉓  
Allumer ㉔



## 4.4. Réglage des rétroviseurs



*Faire ce réglage moteur arrêté, Frein de parking activé.*

- Les objets observés dans les rétroviseurs extérieurs peuvent sembler plus éloignés qu'ils ne le sont.
- Régler vos rétroviseurs ㉕ avant de prendre la route
- Orienter la glace des rétroviseurs vers le haut, le bas, la gauche ou la droite pour les régler.



## 4.5. Chauffage et climatisation

Votre Xénon Pro est équipé d'une cabine catégorie 4 répondant à la norme européenne EN 15695-1. Cette norme a pour objectif d'améliorer la protection des conducteurs de machines agricoles contre les substances nocives pour la santé telles que les poussières, les aérosols et les vapeurs, au cours des travaux de pulvérisation ou d'épandage.



La protection est assurée par :

- une pression minimum de 20Pa
- un renouvellement d'air minimum de 30m<sup>3</sup>/h
- un filtre répondant à la norme européenne EN 15695-2
- un voyant indiquant un défaut de pressurisation

Pour que le fonctionnement soit optimal, il est important :

- que la porte et la vitre latérale droite soient fermées
- que les joints de la porte et de la vitre latérale droite mais aussi des vitres fixes remplissent leur fonction, les changer en cas de dégradation.
- de ne pas obstruer le régulateur de pression
- de vérifier l'étanchéité des passages de commandes et des câbles **autravers** de la cabine. Si un nouveau passage doit être fait bien colmater les interstices restant à l'aide de silicone.
- de se laver les mains avant de monter en cabine
- de vérifier que les vêtements et les chaussures ne soient pas souillés
- d'utiliser les équipements de protection individuelle pendant les opérations de préparation de la bouillie, de remplissage du pulvérisateur et de nettoyage. Les ôter avant de s'installer en cabine
- de ne pas entreposer les EPI dans la cabine
- de ne pas introduire de produits phytosanitaire dans la cabine
- de nettoyer l'accès en cabine après chaque pulvérisation
- de faire vérifier le système de climatisation par un centre agréé.
- Après chaque traitement, de bien nettoyer le pulvérisateur, et plus particulièrement l'environnement extérieur de la cabine et sa zone d'accès.
- d'éviter toute sortie inutile au cours du traitement. Si une sortie s'avère nécessaire :
  - attendre que le produit se soit déposé,
  - éviter de marcher sur une partie traitée,
  - utiliser des gants, pour les manipulations et réglages du matériel ou des produits.
  - laver les gants après chaque utilisation,
  - se laver les mains avant le retour en cabine.
- Réviser, réparer, régler, entretenir le pulvérisateur et le tracteur pour éviter la panne et les problèmes de réglage ou d'utilisation aux champs.
- en cas d'incident au cours du traitement, de s'éloigner de la zone traitée avant d'intervenir
- d'aménager les postes de remplissage et de nettoyage du pulvérisateur,
- de ne pas fumer, ni manger, ni boire pendant le traitement,
- de prendre une douche se laver entièrement après...
- de travailler dans les meilleures conditions météo possibles
- laver régulièrement le pulvérisateur, pour réduire les contacts avec les produits en dehors des périodes de traitement

Matrot se dégage de toute responsabilité suite aux modifications qui peuvent être réalisées sur la cabine après livraison, et en particulier sur le passage de câbles complémentaires.

### 4.5.1. Ventilation

La vitesse de ventilation est réglable à l'aide de la commande ③.

4 positions :

- Ventilation résiduelle sans climatisation possible
- Vitesse 1 climatisation possible
- Vitesse 2 climatisation possible
- Vitesse 3 climatisation possible



### 4.5.2. Chauffage

Le chauffage ne fonctionne que si le moteur thermique est en marche et en température.

- Pour augmenter la température tourner la vanne de chauffage ① dans le sens horaire.
- S'assurer que la ventilation soit en marche et que les diffuseurs soient ouverts pour répartir la chaleur dans la cabine.

### 4.5.3. Climatisation

La climatisation permet de réduire la température dans la cabine. Cependant, par très forte chaleur l'abaissement de la température peut être limité.

Pour réduire la température en cabine rapidement :

- S'assurer que la vanne de chauffage soit fermée en tournant la commande ① dans le sens anti-horaire.
- Tourner la commande de climatisation ② complètement dans le sens horaire
- Mettre la ventilation ③ en vitesse 3

Réduire la vitesse de ventilation (vitesse 1 ou vitesse 2) et l'importance de la climatisation une fois la température désirée obtenue.

Ne pas diriger le courant d'air froid vers le conducteur pour protéger sa santé.

### 4.5.4. Désembuage

Le désembuage est réalisé à l'aide du chauffage et de la climatisation. L'association de ces deux fonctions permet de éliminer la buée en cabine.

## 4.6. Freins

### 4.6.1. Frein hydrostatique

Les capacités de freinage dynamique inhérentes à la transmission hydrostatique assurent les ralentissements normaux nécessaires.

Il suffit de ramener la poignée d'avancement en position neutre pour ralentir et arrêter votre automoteur.

### 4.6.2. Frein à pied

Le frein de service est un frein multidisques immergé dans les ponts avant et arrière.

Lorsque le chauffeur actionne la pédale de frein ④, l'huile est envoyée dans la chambre du piston de frein de service. Le piston vient alors appuyer sur les disques de frein.



Alimentation en huile du frein de service  
Pont avant

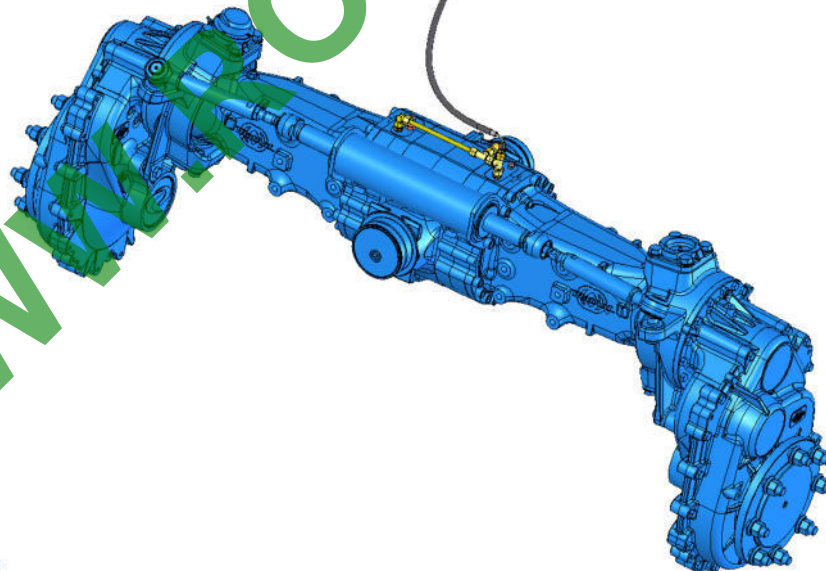

### 4.6.3. Frein de parking

Le frein de parking est un frein négatif. Il est actionné par manque d'huile. Lorsque la chambre d'huile du frein de parking n'est plus sous pression hydraulique les ressorts viennent appuyer le piston de frein de parking sur les disques de freinage.

Pour débloquer le frein de parking, le conducteur actionne le bouton électrique ⑤ depuis la cabine. Celui-ci actionne une électrovanne qui envoie de l'huile dans la chambre du piston, comprimant ainsi les ressorts.

Lorsque le frein de parking est engagé :

- la fonction Avance / Recul de la poignée multifonction est désactivée
- la direction arrière est désactivée

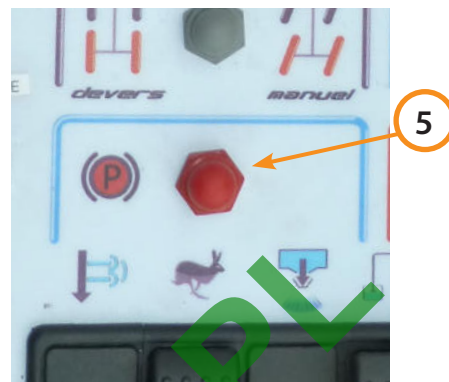

Alimentation en huile du frein de parking - Pont arrière

Alimentation en huile du frein de service - Pont arrière

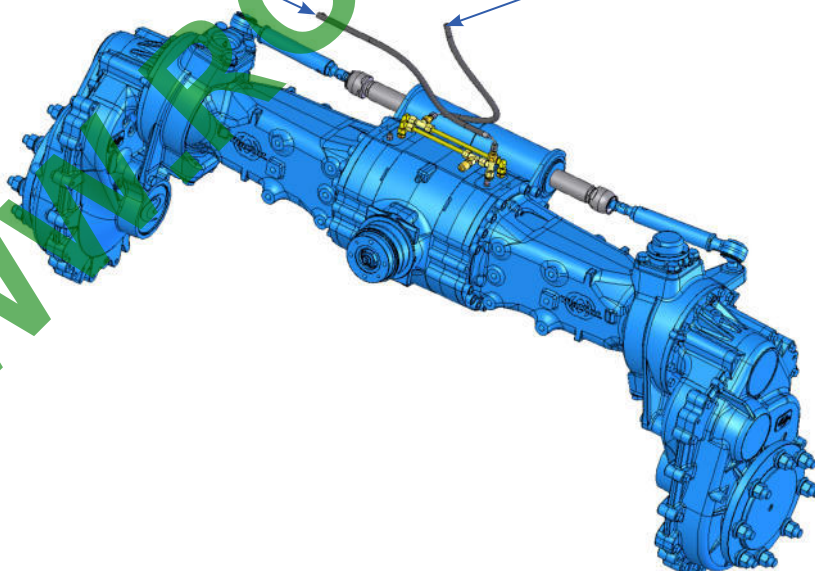

## 4.7. Afficheur Moteur



### 4.7.1. Description Générale

L'afficheur permet à l'utilisateur d'afficher les différents paramètres moteur.

L'afficheur avec 5 boutons à sa base permettent de sélectionner les différents modes d'affichage possible.



Associé avec les boutons, un menu graphique permet une utilisation simple. L'utilisateur peut afficher les informations désirées suivant différents formats.

- Analogique
- Digital
- Graphique
- Multi-fonction
- Messages d'alarme

## 4.7.2. Réglage de la luminosité et du contraste

En pressant la touche de droite lorsque la barre menu n'est pas affichée vous permettra de régler la luminosité et le contraste.

Le réglage de la luminosité s'obtient en pressant les touches ① et ②,

- la touche ① permet de diminuer la luminosité
- la touche ② permet de l'augmenter.

Le réglage du contraste se fait par l'intermédiaire des touches ③ et ④,

- la touche ③ diminue le contraste
- la touche ④ l'augmente.

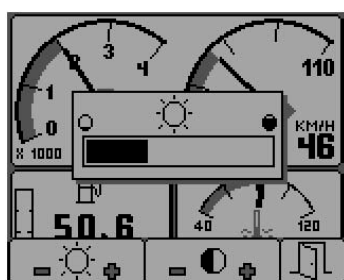

Luminosité

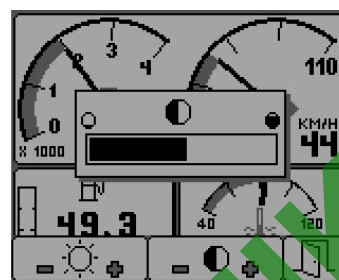

Contraste

Vous pouvez quitter le menu contraste et luminosité en pressant la touche ⑤.

Les réglages programmés sont stockés dans une mémoire non volatile et seront automatiquement réactivés lorsque l'afficheur sera remis en fonctionnement.

### Réactivation du contraste

Si le contraste a été réglé de telle manière que l'écran soit illisible et non réajustable, vous devez réinitialiser l'écran en appuyant sur les 4 touches simultanément, cela réactivera l'écran et l'affichage reviendra en mode basique

## 4.7.3. Utilisation des touches.

L'utilisation des touches est largement simplifiée par l'affichage de la barre menu au bas de l'écran. Cela permet à l'utilisateur de sélectionner le mode d'affichage désiré.

Le fait d'appuyer sur la touche se trouvant sous l'icône active immédiatement l'affichage représenté par l'icône.



Barre menu

## 4.7.4. Affichage en mode principal

L'écran affiche 3 vues indépendantes représentant les paramètres moteur les plus importants

Pour sélectionner le mode d'affichage principal, appuyer sur l'une des 4 touches afin d'afficher la barre menu puis appuyer sur la touche ①.



L'écran principal affiche en haut 2 paramètres: le régime moteur à gauche et la pression d'huile moteur à droite. L'écran affiche en bas à droite la température du liquide de refroidissement

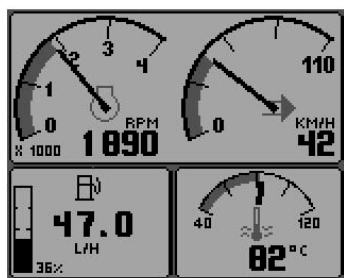

Avec la vitesse

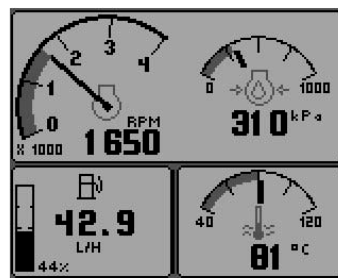

Sans la vitesse

La fenêtre en bas à gauche montre les différents paramètres carburant, différentes fonctions peuvent être affichées en pressant la touche 1

Note: Les paramètres liés au carburant ne seront accessibles que si la fonction est activée dans l'EMR, si cette fonction n'est pas activée seule les heures d'utilisation seront affichées.

### Consommation instantanée

La consommation instantanée est donnée en L/H.



### Consommation moyenne par heure

La consommation moyenne est calculée depuis la dernière réinitialisation carburant de l'afficheur, elle donnée en L/H



### Nombre d'heures total

Affiche le nombre d'heures total de fonctionnement



## 4.7.5. Affichage mode 4 écrans

Pour obtenir le mode d'affichage 4 écrans, appuyer sur une touche pour obtenir la barre menu puis appuyer sur la touche 2.

Les paramètres affichés dans chaque écran changent chaque fois que l'on presse la touche ②.

En utilisant le mode réglage, chaque fenêtre peut être réglée séparément, et afficher les paramètres voulus par l'utilisateur et sélectionnés dans la liste. Le réglage se fait en pressant la touche ⑤ lorsque l'afficheur est en mode 4 écrans et que la barre menu est visible à l'écran. (Si la barre menu n'est pas visible appuyer sur une touche quelconque pour la faire apparaître).

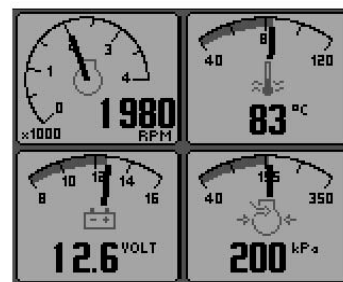

En mode réglage l'écran se présente comme ci-dessous:

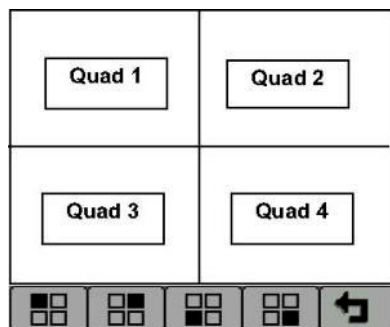

En appuyant sur la touche ① vous changerez les paramètres de la case en haut à gauche, en appuyant sur la touche ② vous changerez les paramètres de la case en haut à droite. Pour sortir du mode réglage appuyer sur la touche ⑤.

#### 4.7.6. Affichage mode Graphique

Le mode graphique montre dans la fenêtre du bas les variations du paramètre demandé et dans la fenêtre du haut sa valeur instantanée en affichage digital. Cet écran est obtenu en pressant une touche quelconque pour obtenir la barre menu, puis la touche ③.

Les valeurs sont affichées sous forme de graphique en présentant la valeur la plus récente sur la droite du graphique. L'échelle temps configurable entre 2 points affichés peut aller de 2, 10 ou 30 mn jusqu'à 1, 2, 4 ou 8 heures. (Voir chapitre suivant pour plus de détails).

Les valeurs maxi et mini sur l'axe des Y s'ajuste automatiquement.

Les paramètres affichables peuvent être modifiés en pressant successivement la touche 3, lorsque l'écran est en mode graphique.

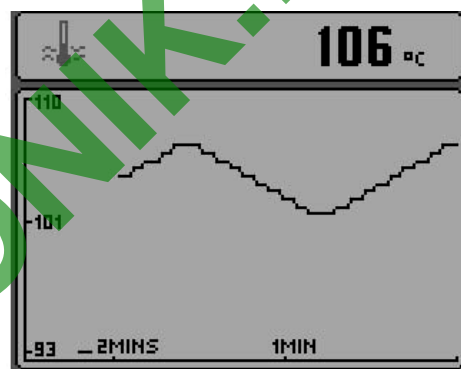

#### 4.7.7. Paramètres sélectionnables en mode graphique et Affichage pannes moteur et codes pannes

L'afficheur Deutz reconnaît les messages de pannes envoyés par le moteur via le CAN. Quand une panne est signalée par l'EMR l'afficheur émet des bips, et affiche un message détaillé d'alerte clignotant.

4 = mode 4 écrans

Graph = mode graphique

Paramètres	4	Graph	Icône
Régime Moteur	◇	◇	
Température Eau Moteur	◇	◇	
Voltage Batterie	◇	◇	
Pression Turbo	◇	◇	
Pression Circuit d'eau	◇	◇	
Pression Circuit Carburant	◇	◇	
Pression d'Huile Moteur	◇	◇	
Température d'Huile Moteur	◇	◇	
Température de suralimentation	◇	◇	
Couple Moteur Instantané	◇		
Position de l'Accélérateur	◇		
Consommation Instantanée		◇	



Exemple de message d'alarme pour la pression d'huile

Appuyer sur une touche quelconque afin d'activer l'écran montrant le détail des pannes, ( cela désactivera aussi l'alarme auxiliaire commandée par la fiche 11) <sup>1</sup>. Celles qui ont été déjà visualisées sont affichées en noir sur fond gris les nouvelles alarmes qui n'ont jamais été visualisées sont affichées en gris sur fond noir. Si les heures moteur sont disponibles la liste affichera aussi l'heure de fonctionnement à laquelle le premier message d'alerte a été reçu.

Quand vous entrez dans l'écran des codes pannes c'est la panne la plus récente qui s'affichera en premier. Si la liste des pannes est plus grande que l'écran vous pouvez les faire défiler en utilisant les touches ① et ②.

Vous ne pourrez sortir de cet écran que si vous avez changé le mode d'affichage de la panne ( fond noir vers fond gris) pour cela vous devez appuyer sur la touche ③. (Le changement se fera uniquement si la panne n'est plus active).

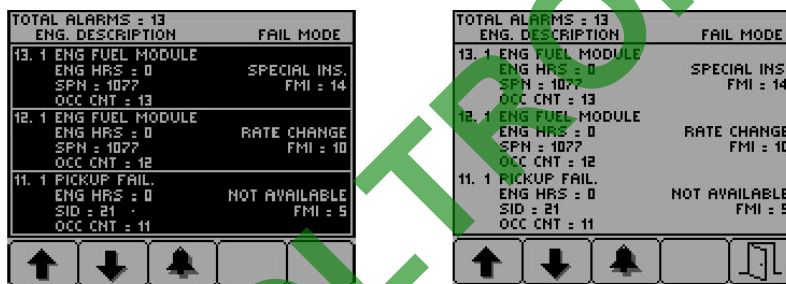

L'écran montrant les différentes alarmes est disponible à tout moment en pressant la touche ④.

Si l'afficheur DEUTZ ne détecte aucune donnée moteur. Une icône clignotante apparaîtra signalant "un problème de communications". Cette icône disparaîtra lorsque les problèmes de connexions ou de communications seront résolus

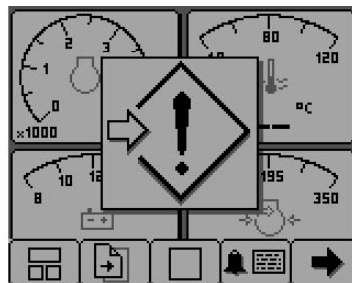

<sup>1</sup> Disponible uniquement sur certaines versions.

## 4.7.8. Configuration (Code accès 1111)

Le mode configuration permet à l'utilisateur de régler ou de changer différents paramètres de l'afficheur. Cela inclut les unités «métrique ou impériale» l'intervalle entre deux révisions etc.

Le mode configuration est obtenu en appuyant sur la touche ⑤ pendant au moins 3 secondes quand l'afficheur est en mode de fonctionnement normal.

Le menu configuration affiché à l'écran est présenté ci-dessous

Les touches ① et ② permettent de sélectionner le menu « setting ou system» la touche ④ permet d'entrer dans le menu affiché en surbrillance. La touche 5 permet de sortir du menu et valide les modifications dans une mémoire non volatile.

Le menu auxiliaire réglage «SETTINGS» permet de configurer l'afficheur suivant les préférences de l'utilisateur.

Sélectionner UNITS dans le menu SETTINGS donne accès à 5 paramètres qui peuvent être affichés avec l'unité sélectionnée dans la liste, utiliser les touches ① et ② pour sélectionner un paramètre puis presser la touche ④ pour faire défiler les différentes unités possibles appuyer sur la touche 5 pour valider et sortir du menu.

Le menu LANGUAGE permet de sélectionner le langage désiré, appuyer sur les touches ① et ② pour atteindre le langage désiré, puis sur la touche ④ pour sélectionner, appuyer sur la touche ⑤ pour valider votre choix et sortir du menu.

Le menu BLEEP permet d'activer un Bip sonore à chaque pressions sur les différentes touches. NOTE: même si le BLEEP est désactivé une alarme sonore sera émise en cas de panne moteur « alarme»

Le menu DISPLAY permet à l'utilisateur de définir le régime maxi affiché au compte-tour, la vitesse maxi affichée (non utilisé) au compteur et l'échelle de temps entre 2 points affichés en mode graphique

Le menu SERVICE permet à l'utilisateur de définir un intervalle horaire entre deux révisions L'afficheur avertira l'opérateur lorsque la révision sera nécessaire. En mettant 0 heure vous désactivez cette fonction

Lorsque la révision aura été effectuée, le technicien devra appuyer au moins 2 secondes sur la touche du milieu ( jusqu'au bip) et l'alarme service sera alors désactivée jusqu'à ce que l'intervalle de temps programmé entre deux révision soit à nouveau dépassé. Pour revenir au menu principal appuyez plusieurs fois sur la touche ⑤.

Pour supprimer cette alarme allez dans le mode de configuration puis service et mettre 0 heure.

## 4.8. Échelles d'accès



L'utilisation des échelles doit se faire :

- Sur terrain plat
- Automoteur à l'arrêt,
- Frein de parking activé.
- Clés de contact enlevées

Il est conseillé lors de l'utilisation des échelles, de toujours avoir 3 points d'appui minimum.

### 4.8.1. Échelle cabine

L'échelle d'accès en cabine peut être dépliée et repliée hydrauliquement.

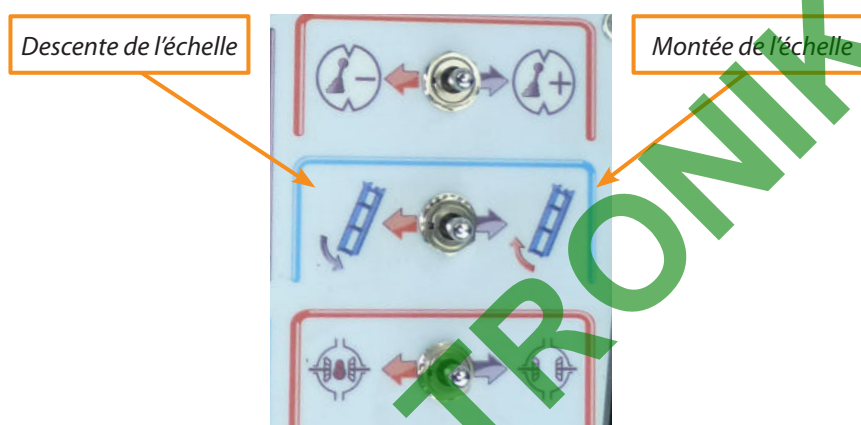

### 4.8.2. Échelle cellule moteur

L'échelle d'accès à la plate-forme est accessible en ouvrant la porte arrière.

Pour déplier l'échelle :

1. Ouvrir la porte complètement.
2. Lever les pieds de l'échelle pour les sortir de leur emplacement
3. Tirer sur l'échelon du bat pour développer complètement l'échelle
4. S'assurer que l'échelle soit complètement sortie et que le verrouillage de chaque échelon est réalisé.
5. Poser l'échelle au sol. (Photo ci-contre)

Pour replier l'échelle :

1. Prendre l'échelle à partir du dernier échelon
2. Déverrouiller chaque marche en remontant.
3. Mettre les pieds de l'échelle dans leur emplacement
4. S'assurer que l'échelle soit correctement placée. (Photo ci-contre)
5. Fermer la porte.



## 4.9. Carters



Les protections doivent être tenues en état et fermées avant le redémarrage de la machine.

### 4.9.1. Carter vannes

L'ouverture et la fermeture du carter vannes est manuelle. L'ouverture est assistée par un vérin. Il y a une double encoche ① dans le carter pour une meilleure prise en main.

Faire attention au déport du carter lors de l'ouverture.



### 4.9.2. Carters moteur

Pour ouvrir les carters moteurs, il faut toujours enlever le carter supérieur, puis le carter inférieur. Pour remettre en place les carters, il faut commencer par le carter inférieur puis par le carter supérieur.

Pour ouvrir les carters :

1. Tenir les poignées à deux mains
2. Appuyer sur :
  - le bouton à coté de la poignée pour le carter supérieur ②
  - les boutons au dessus des poignées pour le carter inférieur ③

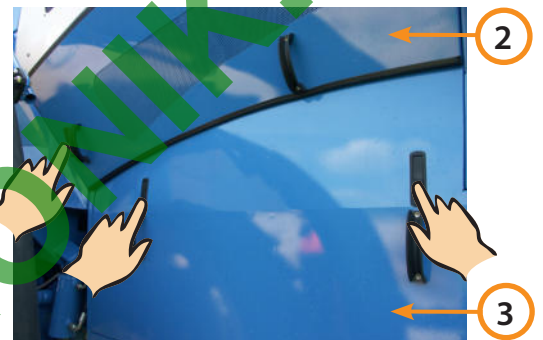

Pour fermer les carters :

1. Porter le carter à deux mains
2. Positionner le carter inférieur dans les centreurs ④
3. Appuyer le carter contre la cellule moteur puis verrouiller le carter à l'aide des deux boutons d'ouverture
4. Mettre le deuxième carter dans les centreurs prévu à cet effet (sur le montant arrière de la cellule moteur).
5. Appuyer le carter contre la cellule moteur puis verrouiller le carter à l'aide du bouton d'ouverture.

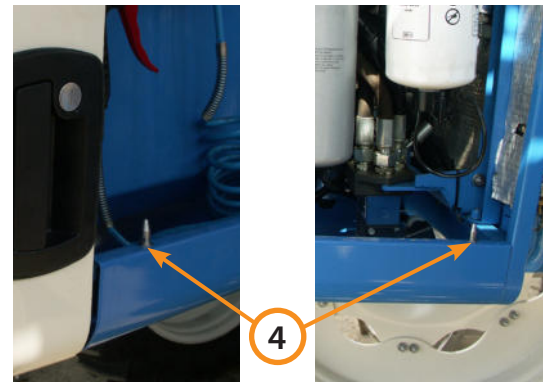

### 4.9.3. Carters inférieurs

L'ouverture des carters inférieurs se fait à l'aide d'une clé de 19. Ces carters pivotent, permettant un accès rapide aux différents organes.

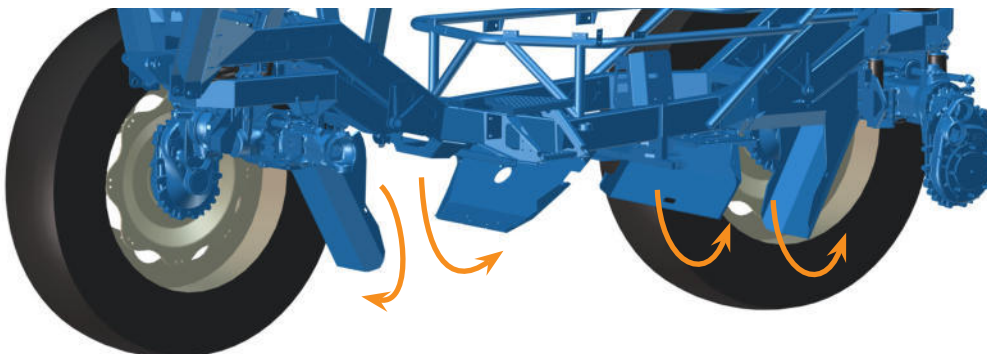

# V. MISE EN ROUTE DU MOTEUR



*Il est interdit à toute personne de monter sur les plates-formes d'accès à la cabine, sur la cuve ou en d'autres points de la machine pendant le travail.*



## 5.1. Vérifications avant démarrage

1. La poignée d'avancement multifonction doit être en position neutre (P).
2. Contrôler le niveau d'huile moteur (le cas échéant, se reporter au carnet d'entretien du Xénon et au manuel d'instructions DEUTZ).



3. Contrôler le niveau du liquide de refroidissement (se référer au carnet d'entretien du Xénon et au paragraphe 6 du manuel d'instructions DEUTZ).



4. Contrôler la propreté des cartouches du filtre à air (si besoin, se reporter au carnet d'entretien du Xénon et au paragraphe 6 du manuel d'instructions DEUTZ).

5. Contrôler le niveau d'huile hydraulique (1/2 du niveau visuel, à froid)

6. S'assurer que le coupe-circuit est enclenché et contrôler le niveau d'électrolyte de batterie.

7. En cas de doute, se reporter au carnet d'entretien du Xénon et au manuel d'instructions DEUTZ.

Jauge à huile

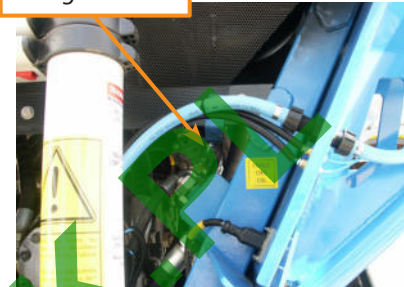

Filtre à air

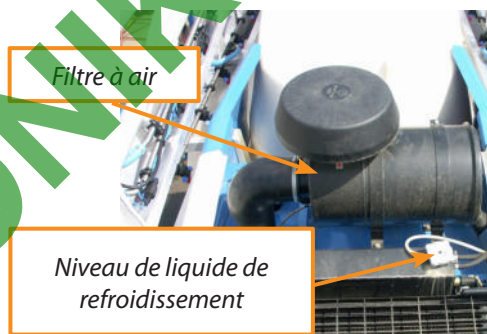

Niveau de liquide de refroidissement

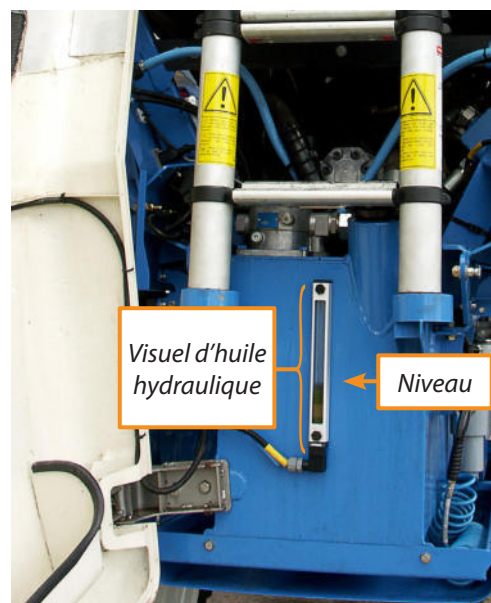

Visuel d'huile hydraulique

Niveau

Coupe-circuit

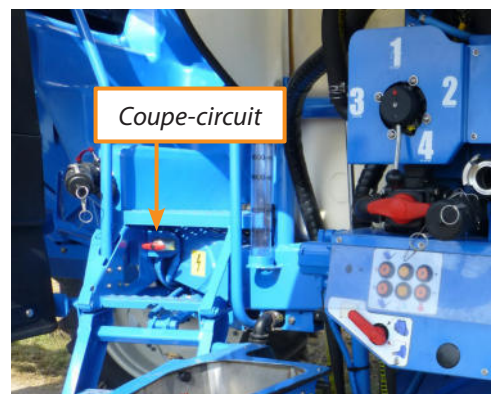

## 5.2. Remplissage gasoil

Le remplissage de gasoil s'effectue sur le coté droit de l'appareil.

Il est à réaliser automoteur à l'arrêt, moteur éteint.



**Utiliser des carburants diesel en vente habituellement dans le commerce, carburant dit « GNR » (normes EN590, DIN 51628)**

**et présentant une teneur en soufre inférieure à**

**10mg/kg.**

**Se reporter à la notice d'utilisation Deutz Chapitre 4 - Produits consommable**

Jauge électronique

Réservoir gasoil



## 5.3. Mise en route du moteur

### 5.3.1. Démarrage

*Avant de démarrer le moteur :*



– *S'assurer qu'aucune personne ne se trouve dans les environs immédiats de la machine*

– *Actionner l'avertisseur sonore pour prévenir de la mise en route de la machine.*

1. La poignée d'avancement multifonction en position neutre.
2. Préchauffage (au besoin) :
  - tourner la clé ④ d'un cran vers la droite puis relâcher,
  - le voyant de charge alternateur ② s'allume,
  - dès que le voyant de préchauffage ① est éteint, démarrer le moteur.
3. Tourner la clé de contact à fond pour démarrer le moteur.
4. Dès que le moteur tourne, relâcher la clé.
5. Sous faible charge et en jouant avec l'accélérateur ③, le moteur thermique et l'huile hydraulique atteindront leur température de fonctionnement.



**Observer impérativement un temps de chauffe de 5 à 10 minutes avant de partir sur la route**

A la mise en route du moteur, l'huile hydraulique n'est pas chaude.

Par temps froid un signal sonore indique que le filtre d'aspiration est saturé (l'huile froide passant difficilement au travers de la cartouche).

Avant de rouler, attendre que le signal sonore s'arrête.

### 5.3.2. Causes de mauvais démarrage

Voir le manuel des *instructions d'utilisation* du moteur DEUTZ, paragraphe 7 : **Anomalies**.



### 5.3.3. Régime moteur

Le ralenti normal est de 900 tr/mn.

Les débits des pompes hydrauliques et des pompes de pulvérisation sont calculés en fonction du régime moteur.

### 5.3.4. Surveillance du moteur

Lorsque le moteur tourne (au ralenti ou à pleine charge) le voyant de charge alternateur doit être éteint.

La surveillance des différents paramètres du moteur se fait par le biais de l'écran de contrôle DEUTZ (température et pression du circuit de refroidissement, températures et pressions de l'huile moteur, etc.).  
Se référer au chapitre d'utilisation de l'afficheur DEUTZ.

### 5.3.5. Régénération filtre à particules (Moteurs Tier IIIb)

Pour son bon fonctionnement, le filtre à particule doit réaliser une régénération. Cette régénération permet de brûler les suies qui se sont accumulées dans le filtre. Le temps de régénération est de 25~30 min.



**ATTENTION : La régénération entraîne une température d'échappement proche de 900°C.**

La régénération du filtre à particules est réalisée selon trois conditions :

- une utilisation de la machine pendant 8 heures
- une mesure de la charge du filtre
- une mesure de consommation carburant

Au moment de la régénération l'icone apparait sur  l'écran moteur.

Si le chargement du filtre est inférieur à 100% il n'y a pas de régénération

Si le chargement atteint les 100% une régénération s'effectue dès que les conditions sont réunies (température moteur ...). A la fin de la régénération le taux de chargement du filtre revient proche de zéro.

Si le taux augmente à plus de 100%, bien vérifier que le bouton permettant d'arrêter la régénération ne soit pas activé.

L'icone  ne doit pas apparaître à l'écran moteur.

Il est possible de désactiver la régénération du filtre à particule si votre automoteur se trouve dans un bâtiment ou dans un lieu à risque. Il suffit pour cela d'appuyer sur le bouton ⑤.



**Ne pas oublier de réactiver la régénération dès que possible, sous peine de continuer à charger le filtre en suie et de mettre le Moteur en défaut.**

Si une régénération commencée n'a pas été effectuée complètement le système la relancera dès que le moteur sera à température.

Si le chargement atteint les 114% contacter votre concessionnaire.

**Rappel :**

**Utiliser des carburants diesel en vente habituellement dans le commerce, carburant dit « GNR » (normes EN590, DIN 51628) et présentant une teneur en soufre inférieure à 10mg/kg. + Huile Moteur Low SAPS de classe DQC III LA.**

**Se reporter à la notice d'utilisation Deutz Chapitre 4 - Produits consommable.**

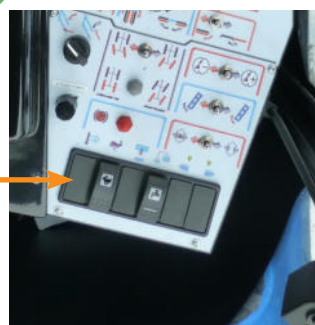

## 5.4. Déplacement

### 5.4.1. Sélection des vitesses

La sélection des vitesses se fait par l'intermédiaire des commandes sur l'accoudeoir, *Vitesse -* ou *Vitesse +*.

À chaque impulsion vers la droite une vitesse est incrémentée (de 1 à 4) et inversement pour chaque impulsion vers la gauche.

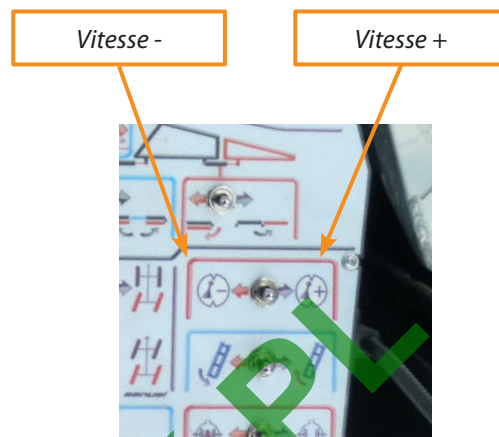

Pour changer la gamme (tortue / lièvre) :

- Basculer le bouton vers l'avant pour passer la *Gamme Route*
- Basculer le bouton vers l'arrière pour passer la *Gamme Champ*

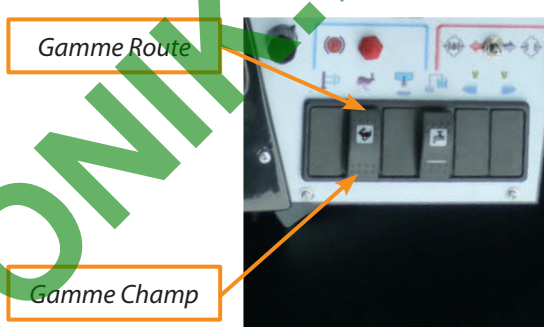

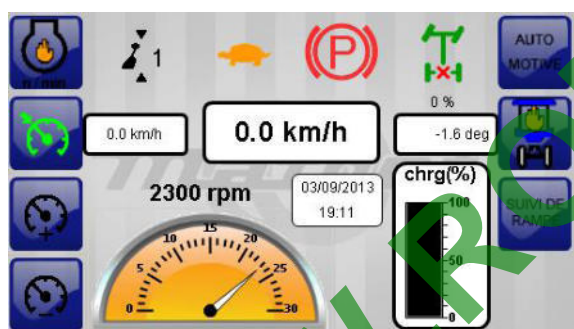

*Ces deux gammes mécaniques, doivent se passer automoteur à l'arrêt, levier multifonctions au neutre*

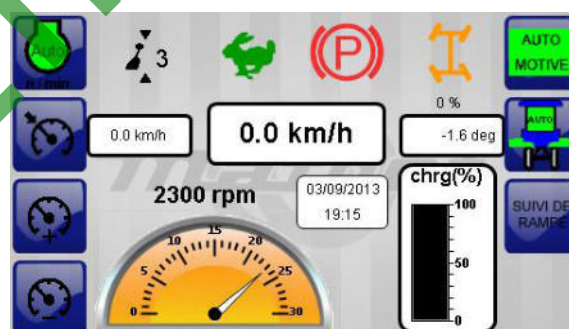

*Gamme champ, Vitesse 1*



*Gamme route, Vitesse 3*

Vitesse sélectionnée		
<b>1 : Travail</b>	0 à 12 km/h	0 à 22 km/h
<b>2 : Travail</b>	0 à 15 km/h	0 à 28 km/h
<b>3 : Travail</b>	0 à 19 km/h	0 à 35 km/h
<b>4 : Route</b>	0 à 21 km/h	0 à 40 km/h

*Vitesses en fonction de la gamme et du rapport*



**ATTENTION :** en vitesse route, la direction arrière est bloquée. Aligner les roues dans l'axe de l'automoteur avant d'utiliser la vitesse route.



Le changement de vitesse (1, 2, 3, 4) peut s'effectuer en roulant, mais à allure modérée.

Par contre, le changement de gamme (tortue, lièvre) doit se faire à l'arrêt, poignée d'avancement au neutre.

## 5.4.2. Mise en mouvement et arrêt de la machine

1. Désactiver le frein de parking
2. Déplacer la poignée d'avancement :
  - vers l'avant, l'automoteur avance.
  - vers l'arrière, l'automoteur recule.
3. En poussant progressivement plus à fond la poignée, la vitesse d'avancement sera de plus en plus grande.

Toutes ces manœuvres doivent s'effectuer lentement.

Sur la route, descendre les côtes en réduisant la vitesse.

Ne jamais permettre à l'automoteur de dépasser sa vitesse maximum autorisée. Tirer la poignée vers le neutre.

Arrêter la machine en ramenant la poignée d'avancement en position neutre. L'automoteur ralenti et stoppe.

Utiliser si nécessaire le frein à pied.



*Avant de descendre de la cabine:*

- *S'assurer que la poignée d'avancement est sur la position neutre*
- *Activer le frein de parking.*
- *Arrêter le moteur*
- *Retirer la clé de démarrage du contact.*

## 5.4.3. Blocage de différentiel de la boîte de vitesse

Le blocage de différentiel s'active à partir du bouton sur l'accoudeur.

Pour activer le blocage de différentiel basculer le bouton vers la gauche. Le blocage est symbolisé par :

Pour désactiver le blocage de différentiel basculer le bouton vers la droite. Le déblocage est symbolisé par :



*L'activation ou l'arrêt du blocage de différentiel doit se faire à l'arrêt, poignée d'avancement au neutre.*

Blocage activé

Blocage désactivé

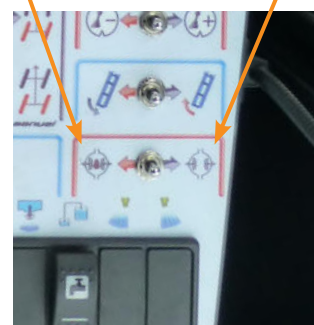

#### 5.4.4. Arrêt du moteur

Ne pas arrêter brusquement le moteur lorsqu'il tourne à pleine charge, mais le laisser tourner quelque temps à bas régime pour l'équilibrage des températures :

1. Tourner la clé de contact vers la gauche.
2. Retirer la clé de contact.
3. Attendre au moins 10 secondes puis actionner le coupe-circuit.

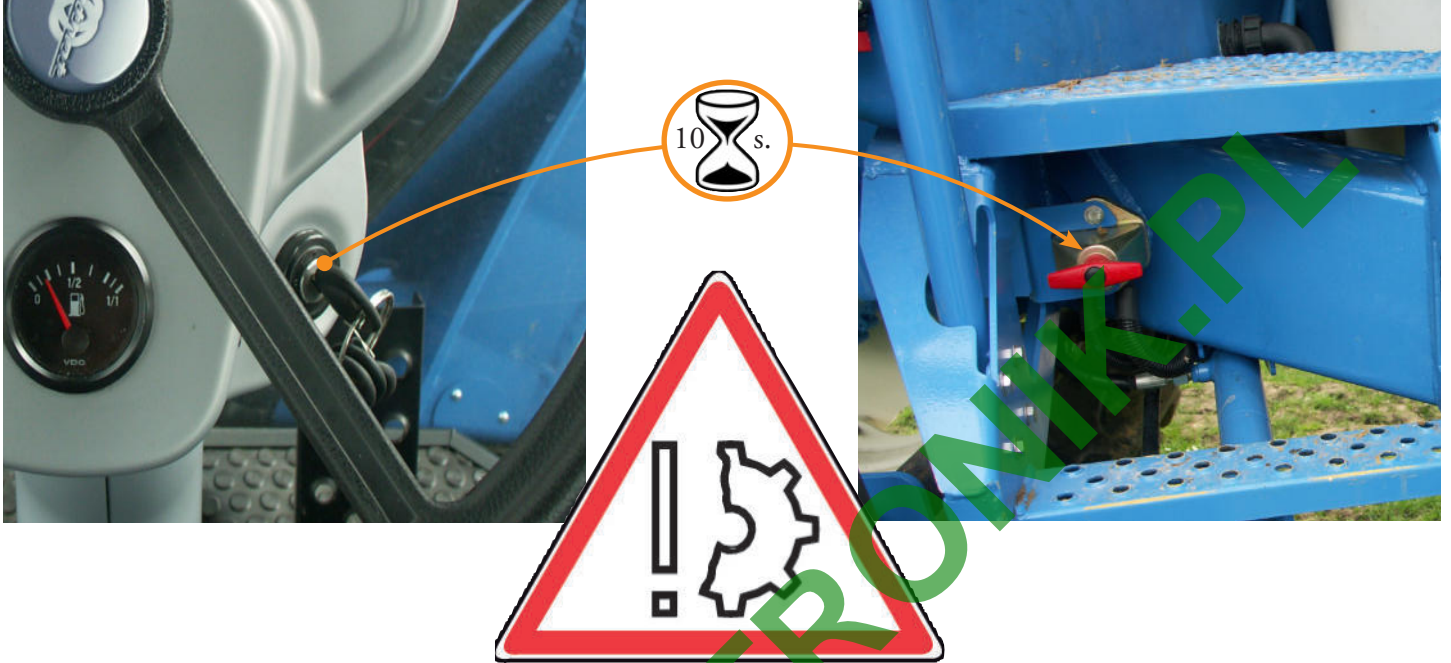

**IMPORTANT**

*Attendre 10 secondes minimum après l'arrêt du moteur pour actionner le coupe-circuit.*

*Après chaque arrêt moteur le calculateur effectue une sauvegarde, si cette sauvegarde n'est pas réalisée le programme peut être endommagé.*

**IL NE FAUT EN AUCUN CAS ARRÊTER LE MOTEUR PAR LE COUPE-CIRCUIT.**

## 5.4.5. Remorquage

Appeler votre concessionnaire pour le remorquage de l'automoteur



### ATTENTION

*La manœuvre suivante doit être uniquement faite pour permettre le dégagement de l'appareil de la voie publique sur quelques mètres.*

*Cette manœuvre doit se faire en ayant attelé l'automoteur sur un tracteur.*

*Prendre toutes les précautions de sécurité en matière de signalement routier.*

Il n'y a pas de « point mort ». Pour tracter l'automoteur vous devez désaccoupler les arbres de transmission :

- entre la boîte de transfert et le pont arrière
- entre le pont avant et la boîte de transfert



*Veillez caler l'automoteur avant de libérer le frein de parking*

Pour libérer le frein de parking, sur le pont arrière :

1. Dévisser les vis ① (2 vis à droite, 2 vis à gauche),
2. Retourner les entretoises ②
3. Revisser les vis ① ensemble (1 tour de clé sur la vis du haut, un tour de clé sur la vis du bas), d'un côté puis de l'autre. La tête de vis doit entrer dans l'entretoise ③. **Couple de serrage maxi 41,6 Nm**

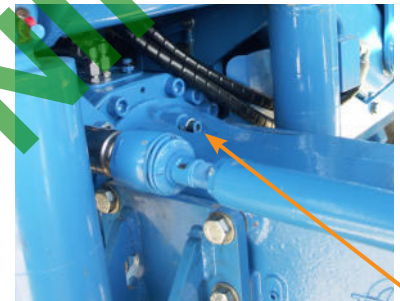

Pour activer le frein de parking :

1. Dévisser les vis ① (2 vis à droite, 2 vis à gauche),
2. Retourner les entretoises ②
3. Revisser les vis ① ensemble (1 tour de clé sur la vis du haut, un tour de clé sur la vis du bas), d'un côté puis de l'autre. La tête de vis ne doit pas entrer dans l'entretoise ④. **Couple de serrage maxi 9 Nm**

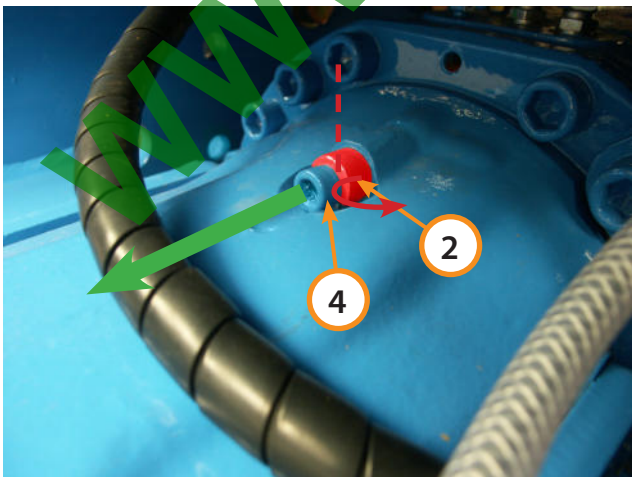

Position normale d'utilisation

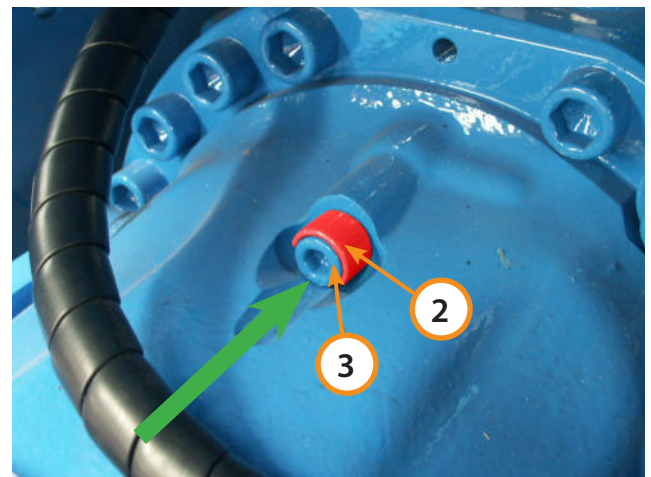

Position Remorquage

## 5.5. Gestion Moteur

Cet équipement se compose de trois fonctions, cumulables pour certaines d'entre elles.

### L'Automotive :

Cette fonction couple instantanément la vitesse d'avancement au régime moteur. On obtient ainsi une variation de la vitesse d'avancement de 0 à 40 km/h (25km/h) proportionnelle au régime moteur (1000tr/min à 2300tr/min).

Cette fonction peut être cumulée avec l'Eco-Control.



*Cette fonction n'est à utiliser que sur route et en aucun cas au travail*

### L'Eco-Control :

La régulation du moteur est assurée par la fonction EcoControl. Actionnable sur route ou dans les champs, l'EcoControl fonctionne de manière automatique : le moteur tourne sous un seuil de charge défini par Matrot à un régime modéré (1750 tr/min) et au-delà de ce seuil monte en régime si nécessaire (maximum 2300 tr/min).

Ce système peut être associé à l'Automotive et au Tempomat.

### Le Tempomat :

Le Tempomat est un régulateur contrôlant automatiquement la vitesse d'avancement du pulvérisateur en mode champ, donc en pulvérisation : le chauffeur doit juste renseigner la vitesse de traitement désirée pour être certain de traiter à vitesse constante sur l'ensemble d'une parcelle, quel que soit le relief et les efforts demandés au moteur.

Récapitulatif des trois fonctions

	EcoControl	Automotive	Tempomat
Sur route	X	X	
Dans les champs	X		X

Cette régulation moteur apporte plusieurs avantages notables :

- Le système est entièrement automatisé, le chauffeur n'a rien à faire pour contrôler son régime moteur d'où un réel confort d'utilisation.
- L'appareil tourne à 1750 tr/min, engendrant une diminution du bruit en cabine et améliorant le confort du chauffeur.
- La modération du régime moteur se traduit par une baisse de la consommation de carburant.

Si le gain en terme de confort d'utilisation est certain, il faut aussi souligner une nette amélioration de la qualité de pulvérisation : l'automoteur avance à vitesse constante et pulvérise de manière uniforme et précise sur l'ensemble de son tracé.

Ces trois fonctions sont contrôlables depuis un boîtier à affichage, très simple à manipuler, positionné à proximité du pupitre de commandes.

### 5.5.1. Eco-Control



L'Eco-Control peut être utilisé sur route ou au travail.

Sa mise en fonction se fait à partir de la page principale par une impulsion sur la touche ① de l'écran.

La mise en marche ne se fait que si la poignée d'avancement est en position Neutre. L'arrêt de la fonction se fait par une nouvelle impulsion sur la touche ①.

Le régime nominal moteur dépend de la charge demandée. Sous le seuil défini par Matrot le régime moteur est de 1750tr/min. Si la charge moteur continue d'augmenter le régime augmentera jusque 2300tr/min.

Toute commande manuelle du régime moteur stoppe la fonction Eco-Control.

Eco-Control et Automotive peuvent être activés en même temps. Ce mode est conseillé par Matrot Equipements pour le déplacement sur route.

Ces deux fonctions cumulées permettent à l'automoteur de rouler à 40km/h à 1750 tr/min.

### 5.5.2. Automotive



L'automotive ne doit être utilisé que sur route.

Sa mise en fonction se fait à partir de la page principale par une impulsion sur la touche ⑤ de l'écran. La mise en marche ne se fait que si la poignée d'avancement est en position Neutre.

L'arrêt de la fonction se fait par une nouvelle impulsion sur la touche ⑤.

La vitesse obtenue en Automotive est dépendante de la gamme de vitesse (25 / 40).

Lors de la mise en route de l'Automotive l'automoteur passe automatiquement en 4<sup>ème</sup>. On obtient ainsi une variation de la vitesse d'avancement de 0 à 40 km/h (25km/h) proportionnelle au régime moteur (1000tr/min à 2300tr/min).

Toute commande manuelle du régime moteur stoppe la fonction Eco-Control.

Eco-Control et Automotive peuvent être activés en même temps. Ce mode est conseillé par Matrot pour le déplacement sur route.

Ces deux fonctions cumulées permettent à l'automoteur de rouler à 40km/h à 1750 tr/min.



### 5.5.3. Tempomat

Sa mise en fonction se fait à partir de la page principale par une impulsion sur la touche ② de l'écran.



- L'activation de la fonction ne se fait que si :
- Gamme de vitesse «Tortue » + vitesse 1, 2, 3 ou 4.
  - Ou
  - Gamme de vitesse « Lièvre » + vitesse 1.

En dehors de ces sélections de vitesses le Tempomat se désactive automatiquement.

Il suffit de revenir sur une de ces sélection pour qu'il se réactive.



L'arrêt de la fonction se fait par une nouvelle impulsion sur la touche ②.

La consigne du Tempomat est la vitesse désirée au travail. Pour régler la consigne il faut :

- Donner une impulsion sur le bouton ③ pour augmenter la vitesse.
- Donner une impulsion sur le bouton ④ pour réduire la vitesse.

L'incrémentation se fait de 0.1 en 0.1.



La vitesse de la consigne n'est atteinte que si la poignée d'avancement est au maximum de sa course.

Le Tempomat peut être couplé à l'Eco-Control.

## 5.6. Direction arrière

Le bouton ⑦ permet de choisir le mode de direction :

- Manuel, couplé avec le bouton ⑥
- 4 roues directrices, couplé avec la pédale ⑧
- Dévers

Sans l'activation d'un mode (les boutons ⑥ et ⑦ au centre), les roues avant sont directrices et les roues arrières sont en ligne droite.

Quelque soit le mode de direction et pour une vitesse inférieure à 15 km/h, un appui sur la pédale ⑧ braque les roues avant et arrières simultanément. Quand le conducteur relâche la pédale ⑧, les roues arrières reviennent au mode sélectionné (en ligne droite ou en mode dévers).

### 5.6.1. Conduite sur route

A partir de 15 km/h, il n'est pas possible d'activer la direction arrière. Les roues arrières sont alors en ligne droite et sont bloquées dans cette position. Seules les roues avant sont directrices.

### 5.6.2. Mode dévers

Pour activer le mode dévers, donner une impulsion sur le bouton ⑦. Les roues avant et arrière braquent simultanément et dans le même sens. Le bouton ⑥ permet de régler la différence angulaire entre les roues avant et les roues arrière. Cette valeur varie de 0% à 100%.

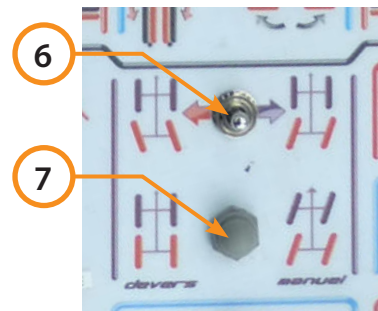



### 5.6.3. Virage en bout de champ

La pratique permet de juger du moment le plus favorable pour appuyer sur la pédale de façon que, en tenant compte du décalage dû à l'empattement, les roues arrière passent exactement dans la trace des roues avant.

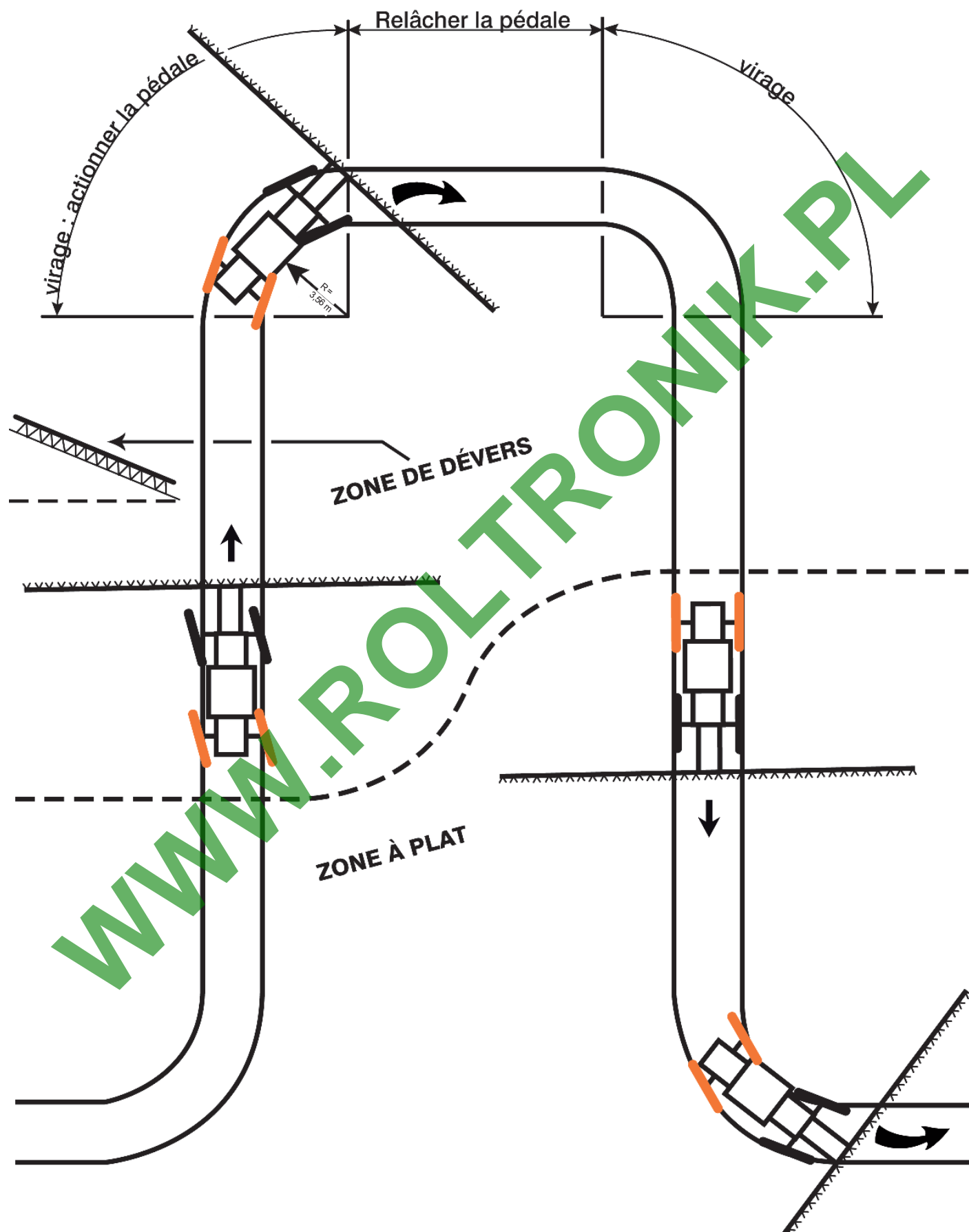

## 5.7. Dépliage / Repliage des rampes



Avant toutes manœuvres de rampe, s'assurer qu'aucune personne ne se trouve dans les environs immédiats de la machine, que l'appareil n'est pas sous une ligne électrique, qu'il n'y a pas d'obstacle. Le dépliage/repliage se fait automoteur à l'arrêt.



### 5.7.1. Dépliage des rampes

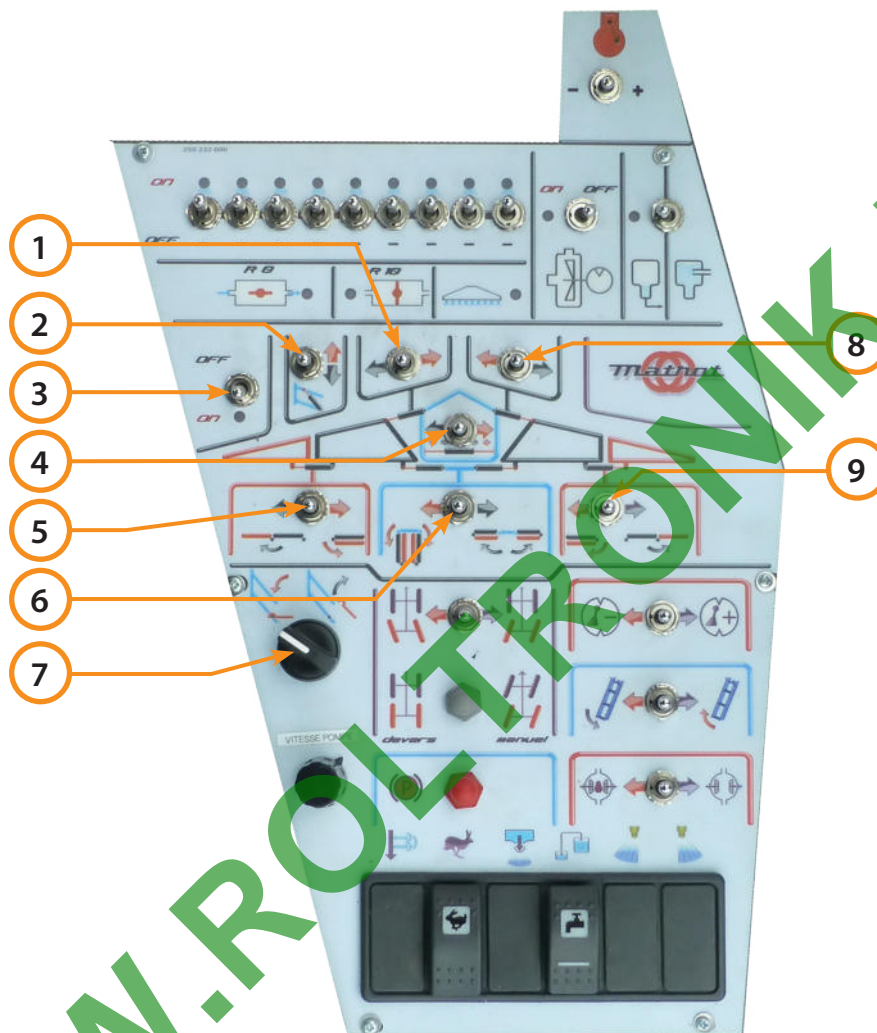

- S'assurer que l'automoteur est à plat et à l'arrêt (vitesse nulle et poignée d'avancement sur position neutre) et moteur à 1 500 tr/mn.
- Mettre l'interrupteur ③ sur ON, le voyant s'allume
- Appuyer sur le bouton ⑩ pour monter la géométrie gauche. La rampe gauche se dégage de son support.
- Appuyer sur le bouton ⑪ pour monter la géométrie droite. La rampe droite se dégage de son support.
- Pousser le bouton ④ vers la droite pour s'assurer que l'ensemble de la rampe est bien bloqué avant l'ouverture des bras.
- Pousser le bouton ⑥ vers la droite pour déplier les bras principaux.
- Appuyer sur le bouton ⑬ pour actionner la géométrie gauche afin de ramener la rampe gauche à l'horizontale.
- Appuyer sur le bouton ⑭ pour actionner la géométrie droite afin de ramener la rampe droite à l'horizontale.
- Si nécessaire, appuyer sur le bouton ⑮ pour relever tout l'ensemble rampe.
- Tourner le bouton ⑦ dans le sens horaire pour déverrouiller le châssis de rampe
- Appuyer sur le bouton ⑯ pour descendre l'ensemble rampe à environ 1 mètre du sol.
- Pousser le bouton ⑤ vers la gauche pour déplier le bras d'extrémité gauche.
- Pousser le bouton ⑨ vers la droite pour déplier le bras d'extrémité droite.
- Pousser le bouton ④ vers la gauche pour débloquer l'ensemble rampe pendulaire ceci afin de rendre la rampe de pulvérisation libre (le mouvement pendulaire est alors possible).
- La rampe est en configuration *Travail*.



**Ne pas effectuer les manœuvres des bras d'extrémité en même temps que les bras principaux.**

Le bouton ⑫ permet de faire la correction de dévers.

Vers la gauche, la rampe s'incline comme indiqué ci-contre.

Vers la droite, la rampe s'incline comme indiqué ci-contre.

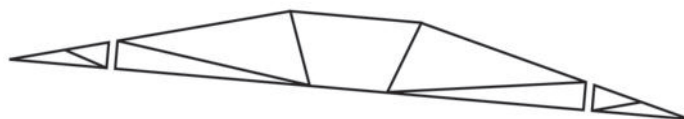
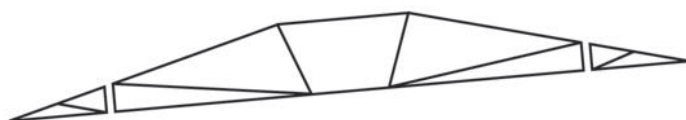

## 5.7.2. Repliage des rampes

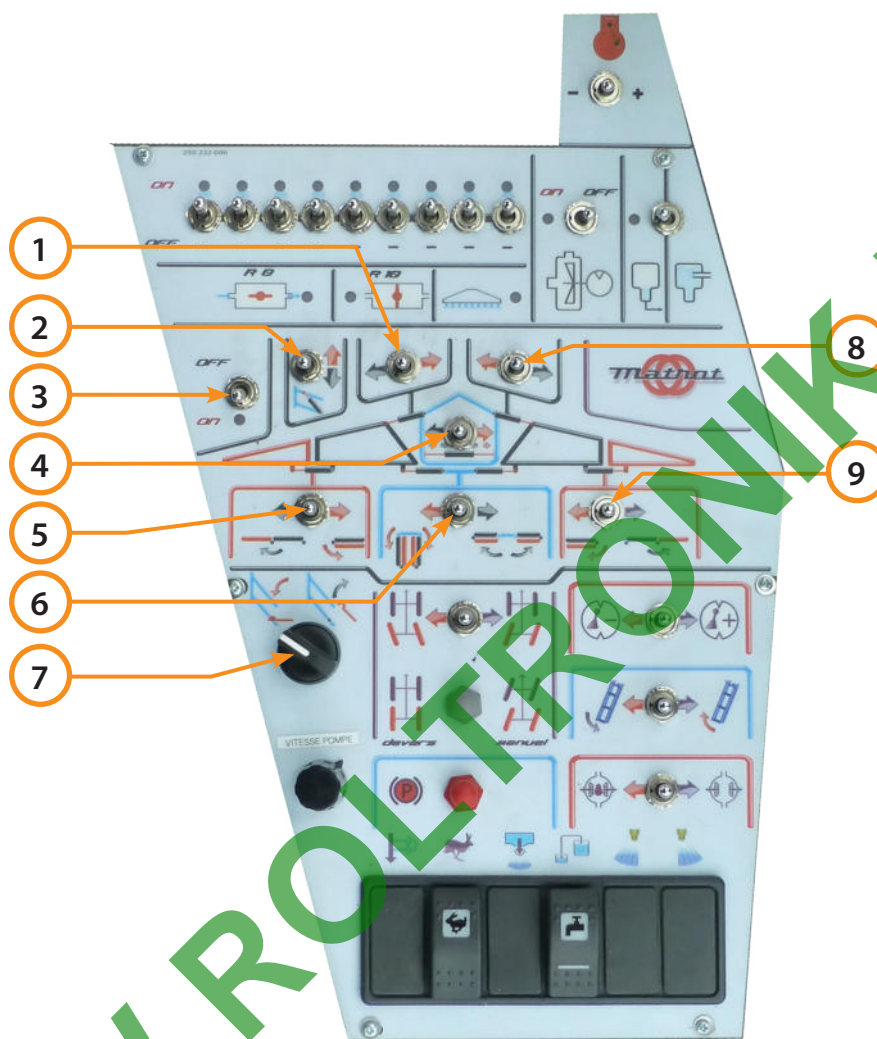

- S'assurer que l'automoteur est à plat et à l'arrêt (vitesse nulle et poignée d'avancement sur position neutre) et moteur à 1 500 tr/mn.
- S'assurer que la rampe dépliée est bien horizontale.
- Pousser le bouton ④ vers la droite pour s'assurer que l'ensemble de la rampe est bien bloqué.
- Pousser le bouton ⑤ vers la droite pour replier le bras d'extrémité gauche.
- Pousser le bouton ⑨ vers la gauche pour replier le bras d'extrémité droite.
- Appuyer sur le bouton ⑫ pour monter la géométrie droite afin de relever la rampe droite jusqu'en haut.
- Appuyer sur le bouton ⑪ pour monter la géométrie gauche afin de relever la rampe gauche jusqu'en haut.
- Appuyer sur le bouton ⑮ pour relever l'ensemble de la rampe au maximum.
- Bloquer la rampe en tournant le bouton ⑦ dans le sens anti-horaire.
- Appuyer sur le bouton ⑯ pour descendre l'ensemble de la rampe et la bloquer.
- Pousser le bouton ⑥ vers la gauche pour plier les bras principaux.
- Appuyer sur le bouton ⑬ pour poser la rampe gauche sur son support.
- Appuyer sur le bouton ⑭ pour poser la rampe droite sur son support.
- Garder appuyé les boutons ⑬ et ⑭ pendant 4 à 5 secondes pour bien détendre les boules d'azote.
- La rampe est en configuration Route.



**RAPPEL :**

Le repliage et le dépliage des rampes doit se faire avec le moteur à 1 500 tr/mn.

N'actionner qu'un seul interrupteur à la fois de manière à bien contrôler les manœuvres des rampes.



*Ne pas oublier de bien détendre les boules d'azote pour éviter aux rampes de sauter sur les planches supports avec les cahots de la route et d'endommager les bras de rampe et les supports.*

## 5.8. Le dispositif Stabilis® (option)

### 5.8.1. Descriptif du système Stabilis®

Le Stabilis® est un système simple de suivi automatique de terrain. En toute sécurité, il permet de garder la rampe parallèle au sol et de maintenir l'appareil horizontal dans les dévers.

Information technique sur le système Stabilis.

#### **Vérins d'oscillation :**

Ces 2 vérins (les plus petits diamètres) commandent l'inclinaison de l'appareil.

Ces vérins sont alimentés par une électrovanne via un régulateur de débit à commande proportionnelle (débit variable selon régime moteur et vitesse avancement.)

#### **Vérins suiveurs :**

Ces 2 vérins (les plus gros diamètres) ont pour rôle la correction du dévers de la rampe. Lorsque le châssis s'incline les chambres des vérins suiveurs se vident dans les vérins de dévers ou vice versa et assurent ainsi la correction de la rampe.

Ce système est débrayable grâce au bouton ⑦ situé sur l'écran (2 clapets reliant les chambres des vérins au réservoir s'ouvrent tandis que 2 autres se ferment.)

Dès que l'ont met en service le suivi de rampe les 4 clapets sont alimentés.

#### **Équipement :**

- 1 inclinomètre (châssis avant)
- 1 capteur d'inclinaison (pont arrière)
- 1 capteur de vitesse (à l'arrière de la boîte)
- système de commande (pompe, valves, clapets...)
- 1 calculateur.

Ce système est fait de façon à ce que le chauffeur puisse toujours commander le dévers avec l'interrupteur de la poignée avec ou sans la correction de dévers puis se positionne en mode travail.

## 5.8.2. Utilisation du système Stabilis®

Dans un premier temps, le système effectue un auto diagnostic. Il vérifie ainsi l'état du câblage, des capteurs et des actionneurs. Si un problème est détecté le mode Auto ne pourra pas être activé.

A la mise en marche de l'automoteur, le Stabilis est en mode manuel (avec affichage mode manuel).

Une impulsion sur la touche 6 (Masque Moteur et Châssis) de l'afficheur permet le passage du mode manuel en mode automatique.

A partir du moment où le mode Auto a été choisi, aucune manœuvre du chauffeur n'est nécessaire au fonctionnement du système.



## 5.8.3. Correcteur de dévers de rampe

Le bouton ⑦, permet ou non la mise en fonction du système de correction de dévers de la rampe. Un schéma, symbolisant une rampe, informe le chauffeur sur le mode choisi.

Cette fonction ne peut être activée que si la rampe est ouverte. La fonction se désactive quand on replie la rampe.



*Sur la route la fonction doit être désactivée (le symbole ne doit pas apparaître à l'écran) pour éviter tout mouvement de la rampe.*



#### 5.8.4. Accès aux fonctions manuelles du Stabilis®

Cette page permet de modifier l'inclinaison manuellement à l'aide des touches 2 et 3 :

- En pressant la touche 2 le châssis basculera sur la gauche
- En pressant la touche 3 le châssis basculera vers la droite
- Une pression sur la touche 4 permet de passer en mode automatique et de rétablir le châssis à l'horizontal dans la limite du système.

En mode manuel, les touches 6 et 7 permettent d'augmenter ou de diminuer la réactivité du système Stabilis en agissant sur le débit d'huile arrivant dans les vérins d'oscillation.





# VI. ENTRETIEN

## 6.1. Hydraulique

### 6.1.1. Filtration

Filtre d'aspiration entre le réservoir et la pompe.

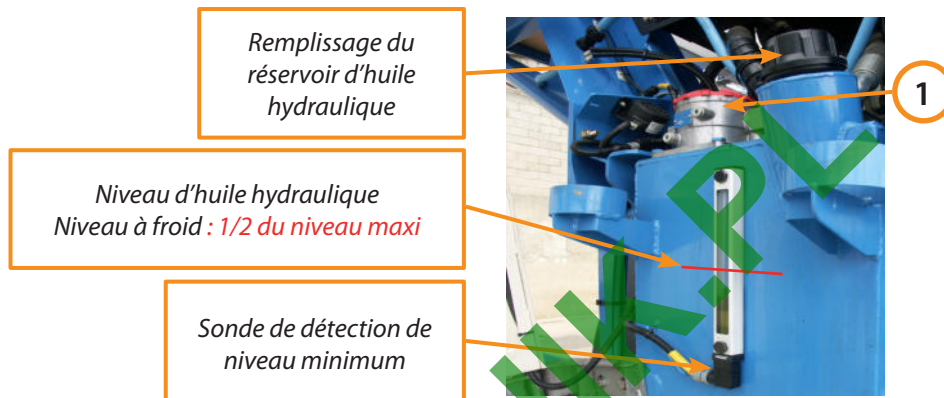

Dans des conditions normales de fonctionnement, l'élément filtrant ① doit être remplacé selon les intervalles suivants :



400 heures (ou 1 an) de fonctionnement après la première mise en route  
Ensuite : se reporter au carnet d'entretien du Xénon

**Référence de la cartouche de filtre : 045 957 000**

L'opération de changement de la cartouche filtrante se fait moteur thermique à l'arrêt.

Pour remplacer la cartouche :

- Dévisser le couvercle du filtre, et ôter la cartouche,
- Nettoyer la portée de joint du corps de filtre,
- Engager la cartouche dans le corps de filtre
- Revisser le couvercle du filtre (mettre de l'huile sur le joint).



**Seules les pièces d'origine MATROT ÉQUIPEMENTS garantissent votre automoteur.**

**Veiller à ce qu'il n'y ait pas de fuites : une fuite sur le circuit d'aspiration peut causer de graves dégâts à la pompe et au moteur hydraulique.**

Si en cours de marche une alarme sonore (buzzeur) retentit, il faut stopper le moteur thermique car cela signifie que la cartouche est colmatée.

Il faut alors changer la cartouche sans prendre en considération la périodicité de changement prévue au carnet d'entretien.



**Ne jamais débrancher la sonde électrique car cela risque d'occasionner des dégâts importants à la pompe et au moteur hydraulique.**

Par temps froid, l'alarme (buzzeur) retentit :  
Il faut attendre la montée en température de l'huile.

## 6.1.2. Renouvellement de l'huile et niveau

Le renouvellement de l'huile hydraulique dans les conditions normales de fonctionnement se fait :



Toutes les 800 heures ou tous les 2 ans



1

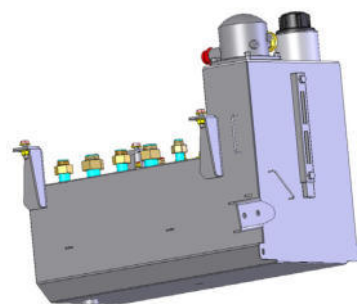

Bouchon de vidange  
d'huile hydraulique

- Le voyant ① et l'avertisseur sonore indiquent un défaut de niveau d'huile.
- Il est conseillé de vidanger le circuit lorsque l'huile est chaude.
- L'huile doit se trouver au  $\frac{3}{4}$  supérieur du niveau visuel du réservoir hydraulique.
- Eliminer l'huile usagée de manière conforme à la législation sur la protection de l'environnement (Directive n° 87/101/CEE).



Huiles claires

Produit	Huiles claires
Dangerosité	Dangereux
Réglementation spécifique	Non. Réglementation générale sur les huiles
Type de valorisation possible	Matière
Conseil	<ul style="list-style-type: none"> <li>– Ne les mélangez pas à d'autres produits</li> <li>– Stockez-les dans des récipients étanches et bien fermés</li> <li>– Pour les faire collecter et recycler, contactez un ramasseur agréé d'huiles et/ou un régénérateur/recycleur d'huiles claires</li> </ul>

Informations ADEME

L'automoteur Xénon est livré avec l'huile TOTAL EQUIVIS ZS 46.

- **175 110 000 en 20 litres,**
- **175 279 000 en conditionnement 60 litres.**



Après vidange du réservoir il faut changer la cartouche filtrante, l'huile neuve n'est pas exempte d'impuretés.



Se reporter au carnet d'entretien du Xénon, pour plus d'information.

### 6.1.3. Précautions après changement des cartouches filtrantes ou de l'huile

1. Démarrer le moteur et le faire tourner au ralenti **1 minute** de façon à ce que la pompe de gavage soit correctement amorcée.
2. S'assurer qu'aucune fuite ne se produise sur la canalisation d'aspiration.
3. Avancer et reculer l'automoteur pour s'assurer du bon fonctionnement de l'appareil.

### 6.1.4. Conseils pratiques



- Dans le cas d'un changement de pompe hydrostatique ou si un flexible doit être changé sur la pompe, il faut, après montage et avant démarrage du moteur, remplir le carter de la pompe par l'orifice correspondant au tuyau de drainage ②.
- L'étanchéité des circuits hydrauliques doit être contrôlée régulièrement.
- Le refroidisseur d'huile doit être régulièrement nettoyé ③ (nettoyer les nids d'abeille).
- Toute opération de démontage et de remontage doit se faire dans un endroit propre.

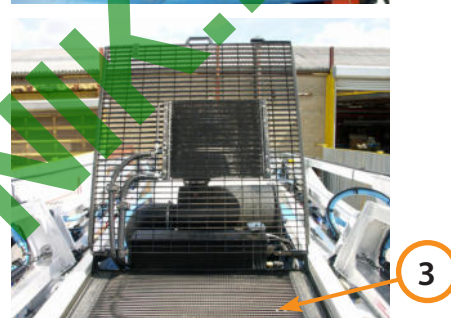
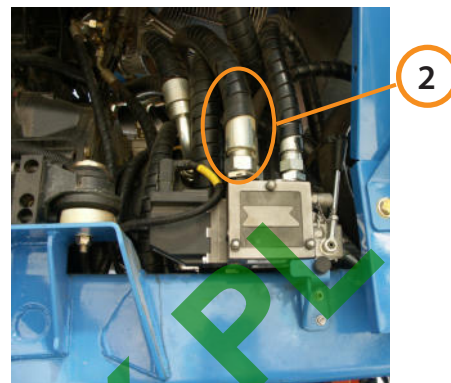

### 6.1.5. Filtre pression

Le filtre de pression, muni d'un indicateur de colmatage, permet de filtrer l'huile avant les vérins du Stabilis :

- Vert : OK
- Rouge : stopper immédiatement l'automoteur et changer le filtre

1. Prévoir un récipient pour récupérer l'huile qui pourrait s'écouler
2. Dévisser le fût du filtre ④
3. Retirer la cartouche, la remplacer par une neuve.
4. Revisser le fût du filtre ④

400 heures (ou 1 an) de fonctionnement après la première mise en route  
Ensuite : se reporter au carnet d'entretien du Xénon

**Référence de la cartouche de filtre : 091 141 000**

#### SÉCURITÉ



*Ne jamais remiser la machine avec le circuit hydraulique vide.*



*Ne jamais mettre le moteur thermique en marche s'il n'y a pas d'huile dans le circuit.*



*En cas de baisse anormale du niveau d'huile, un signal sonore se déclenche.  
Arrêter immédiatement le moteur thermique et en détecter la cause.  
Compléter avec l'huile préconisée.*

## 6.2. La transmission mécanique

### 6.2.1. Pont moto-directeur (garde au sol 1m10 selon monte des pneumatiques)

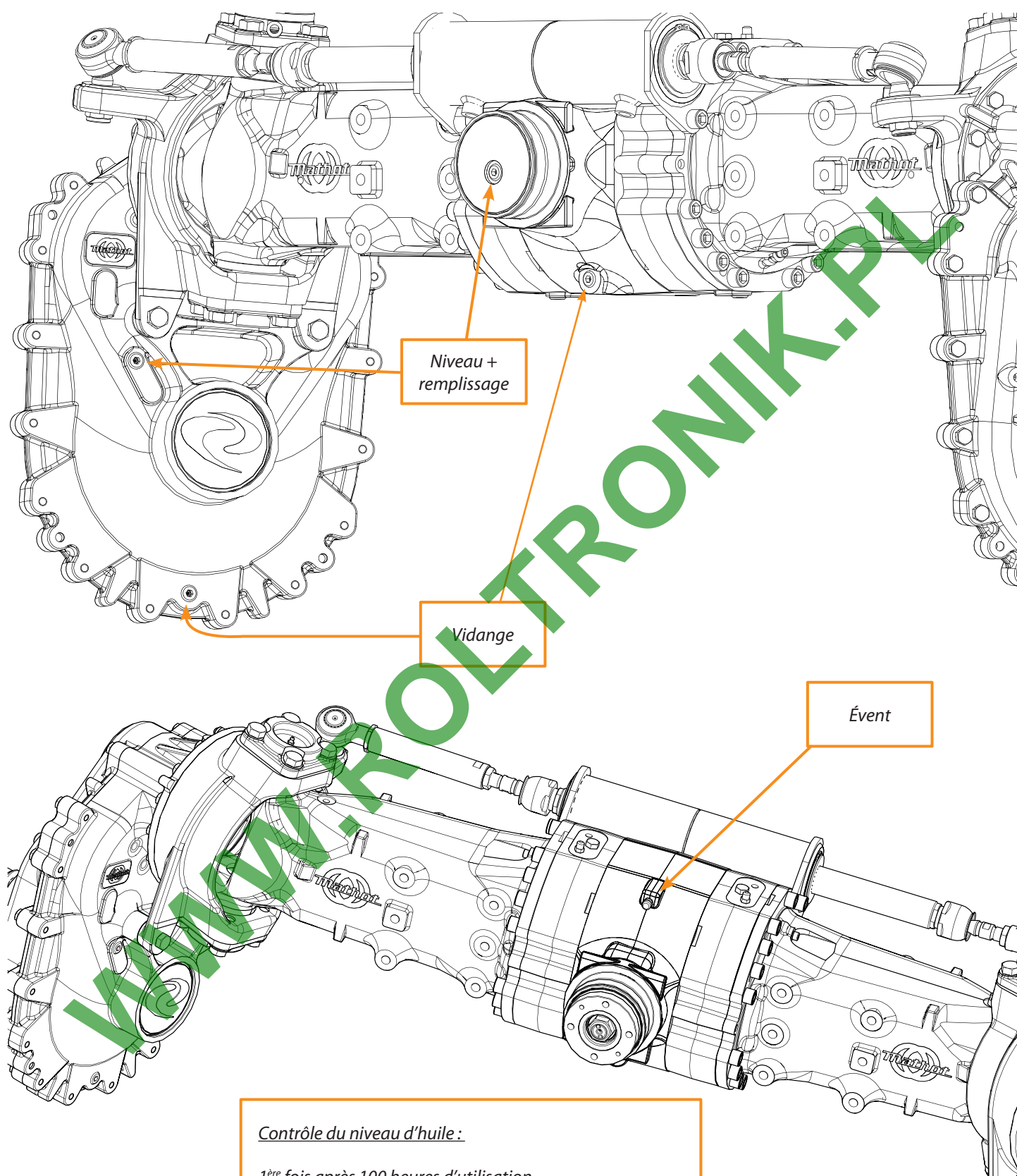

#### Contrôle du niveau d'huile :

*1<sup>ère</sup> fois après 100 heures d'utilisation.*

*Puis toutes les 300 heures d'utilisation ou 1 fois par mois.*

## 6.2.2. Boîte de transfert

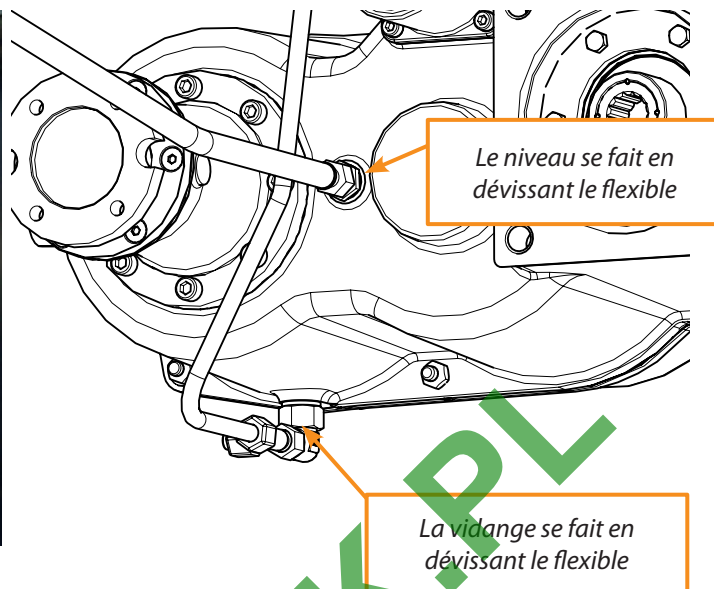
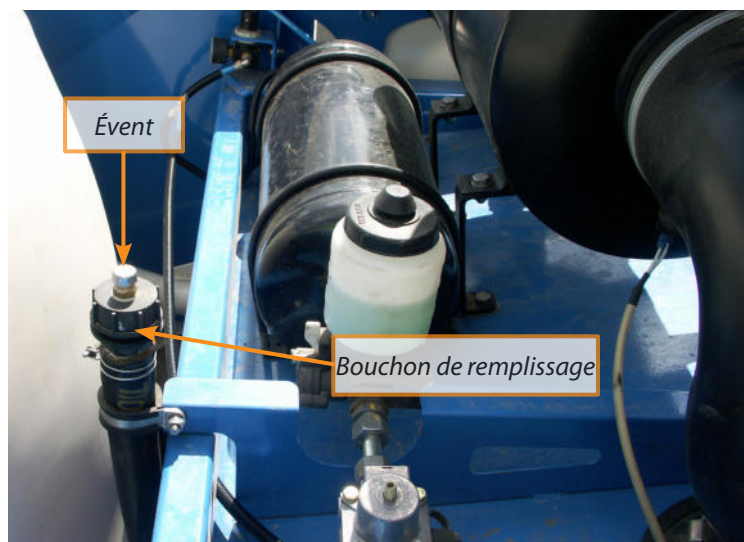

### Rappel :

Ne pas répandre l'huile usagée sur le sol. L'éliminer de manière conforme à la législation sur la protection de l'environnement ! (Directive n° 87/101/CEE)

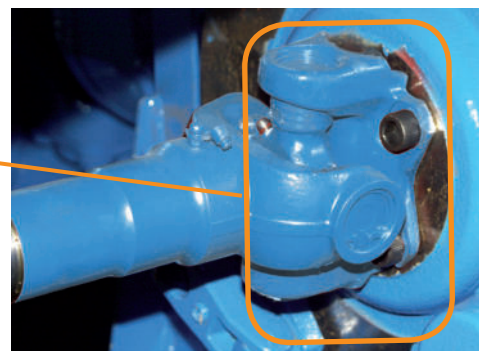

## 6.2.3. Serrage des roues



## 6.3. Moteur



Pour plus d'information, consulter les *instructions d'utilisation TCD 4,1 L4; 6,1 L6 DEUTZ* fourni à la livraison de l'automoteur.

### 6.3.1. Lubrifiants préconisés



Se reporter aux *instructions d'utilisation TCD 4,1 L4; 6,1 L6 DEUTZ*, paragraphe 4.

L'huile moteur à utiliser doit être de type **DQC III pour les moteurs sans filtre à particules** et de type **DQC III LA pour les moteurs équipés d'un filtre à particules**.

### 6.3.2. Période de vidange



1<sup>ère</sup> vidange après 50 heures de fonctionnement  
2<sup>e</sup> vidange après 200 heures de fonctionnement  
Ensuite toutes les 200 heures



Voir le *carnet d'entretien du Xénon*



Ne pas répandre l'huile usagée sur le sol. L'éliminer de manière conforme à la législation sur la protection de l'environnement ! (Directive n° 87/101/CEE)

Huiles noires



**Contrôler le niveau d'huile avant chaque première mise en route de la journée.**



Vidange



Orifice de remplissage

Jauge niveau d'huile

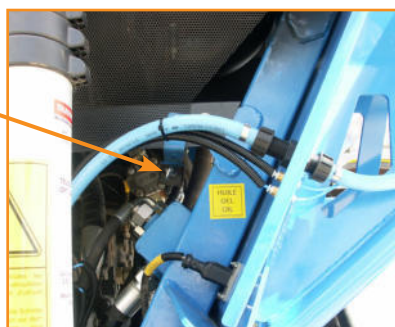



Vérifier l'électrolyte des batteries toutes les 125 heures.



### 6.3.3. Filtre à air

L'automoteur Xénon est équipé d'un filtre à air à sec.



Voir le paragraphe 6. des instructions d'utilisation 2012 / 2013 DEUTZ pour plus de conseils pratiques.



Pour les fréquences de nettoyage du filtre à air et le remplacement des cartouches de filtration, se reporter au carnet d'entretien du Xénon.

Pour accéder aux cartouches filtrantes :

- Défaire les sauterelles ①
- Retirer le couvercle ②

Références des cartouches de filtre à air :

	Cartouche Primaire	Cartouche de sécurité
Tier IIIa - 170 ch	<b>236 230 000</b>	<b>236 231 000</b>
Tier IIIa - 210 ch	<b>236 230 000</b>	<b>236 231 000</b>
Tier IIIa - 235 ch	<b>151 191 000</b>	<b>151 192 000</b>
Tier IIIb	<b>236 230 000</b>	<b>236 231 000</b>

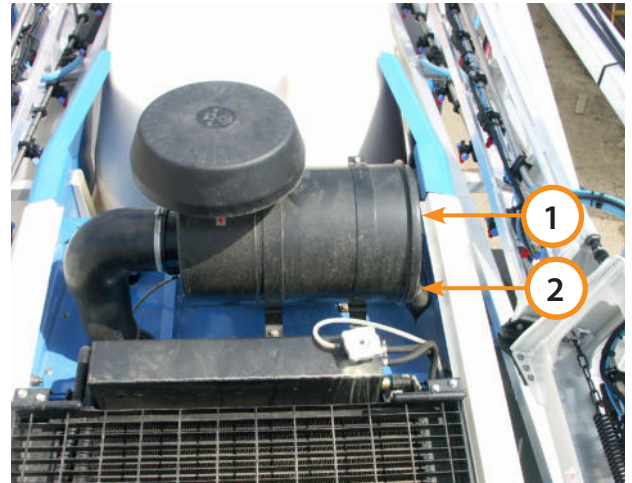

Un voyant de colmatage ③ s'allume quand les cartouches sont colmatées.



### 6.3.4. Filtre à huile



Voir le paragraphe 6 du *manuel d'instructions* DEUTZ pour plus de renseignements.



Voir également le *carnet d'entretien Xénon* pour la fréquence des entretiens.



### 6.3.5. Filtres à carburant



Voir le paragraphe 6 du *manuel d'instructions* DEUTZ pour plus de renseignements.



Voir également le *carnet d'entretien Xénon* pour la fréquence des entretiens.

Vis de vidange et de purge d'eau ④.

Poussoir d'amorçage du circuit de carburant ②.

Numéro	Désignation	Références
①	Cartouche de filtre à carburant	242 125 000
③	Crépine de préfiltre à carburant	242 434 000
⑤	Cartouche de filtre à huile	242 444 000



**Seules les pièces d'origine MATROT ÉQUIPEMENTS garantissent votre automoteur.**



### 6.3.6. Raccords de collecteurs d'admission et d'échappement

Contrôler régulièrement le serrage des colliers et l'état des durites.

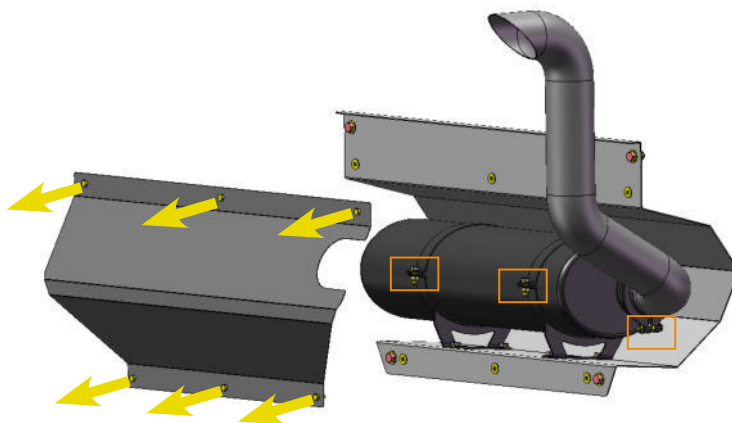

### 6.3.7. Système de refroidissement du moteur



Consulter le manuel d'instructions DEUTZ, paragraphe 6 pour plus de renseignement.



Voir également le carnet d'entretien Xénon pour les fréquences d'interventions.

Le circuit de refroidissement est rempli avec du produit hors-gel -35° du type :

- TOTAL COOLELF AUTO SUPRA -37°C



**Toute adjonction d'eau au liquide de refroidissement est à proscrire.**

La surveillance de la température se fait par l'afficheur moteur (photo ci-contre).

La société MATROT Équipements se dégage de toute responsabilité en cas de gel et de mauvais entretien.



Nettoyer régulièrement le radiateur de refroidissement (nids d'abeille).



## 6.4. Type d'huile et contenance

### 6.4.1. Moteur



1<sup>ère</sup> vidange après 50 heures de fonctionnement  
 2<sup>ème</sup> vidange après 200 heures de fonctionnement  
 Ensuite toutes les 200 heures

COMPOSANTS	TYPE (Marque TOTAL)	CONTENANCE en litres
Moteur thermique TCD 2012 L06 2V <b>Sans filtre à particules</b>	Classification DQC III - DQC IV TOTAL RUBIA TIR 8600	12,5 litres sans le filtre 14 litres avec le filtre
Moteur thermique TCD 2013 L06 2V <b>Sans filtre à particules</b>	Classification DQC III - DQC IV TOTAL RUBIA TIR 8600	20 litres sans le filtre 21 litres avec le filtre
Moteur thermique TCD 6.1 L4 <b>Avec filtre à particules</b>	Classifications DQC III-LA-10w-40 TOTAL TRACTAGRI HDZ FE 10w30	13 litres sans le filtre 15,5 litres avec le filtre

### 6.4.2. Organes de Transmission

COMPOSANTS		TYPE d'huile	1 <sup>ère</sup> Vidange	Vidanges suivantes	Contenance en litres
Garde au sol 1,10 m	Pont avant 1,90 – 2,10 m	SAE 10W30 Mineral  Shell Spirax S4TXM	50 h	Toutes les 800h  ou  1 fois tous les 2 ans	13,2 litres
	Pont arrière 1,90 – 2,10 m				12,0 litres
	Pont avant 2,30 – 2,50 m				16,2 litres
	Pont arrière 2,30 – 2,50 m				15 litres
	Pont avant 2,50 – 2,70 m				18,2 litres
	Pont arrière 2,50 – 2,70 m				17 litres
	Pont avant 2,60 – 2,80 m				19,2 litres
	Pont arrière 2,60 – 2,80 m				18 litres
	Réducteurs				10,45 litres
Boîte de vitesses 2 rapports	25 km/h	Carter SH 220	50 h	400 h ou 1 fois / an	11 litres
	40 km/h				9,5 litres

## 6.5. Graissage

### 6.5.1. Châssis



Transmission avant



Transmission avant

20 heures

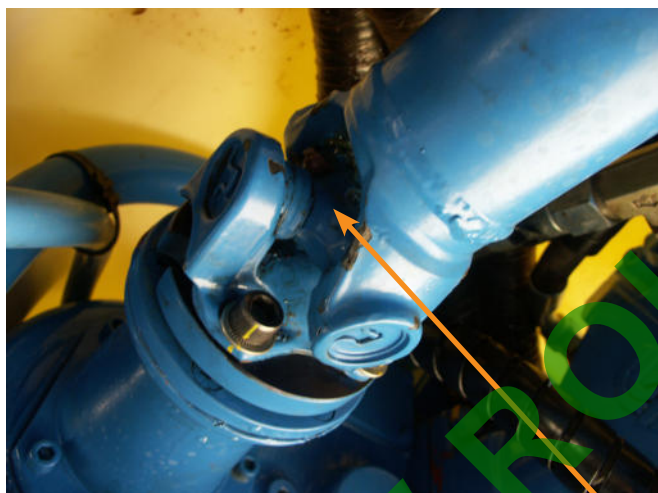

Transmission boîte de transfert



Transmission boîte de transfert

20 heures

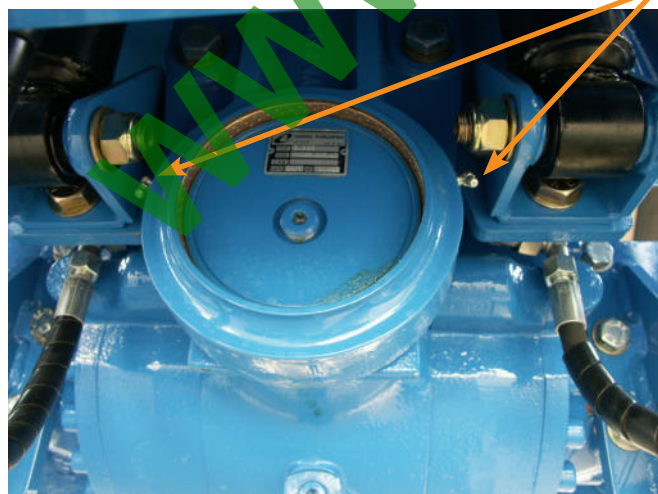

Palier pont arrière



Palier pont avant

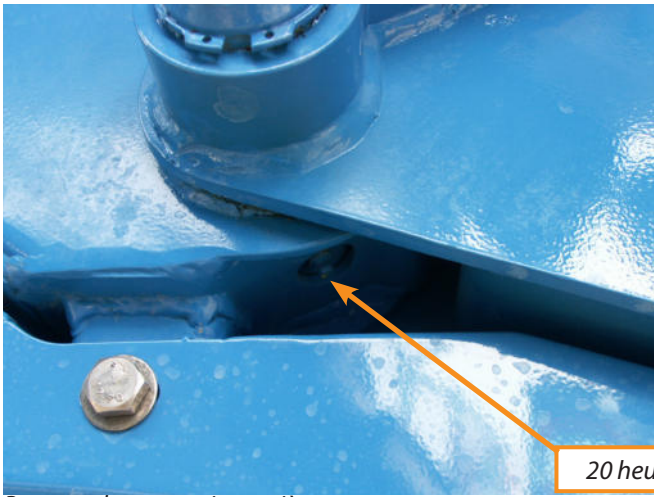

Berceau de suspension arrière



Berceau de suspension avant



Pivot supérieur arrière

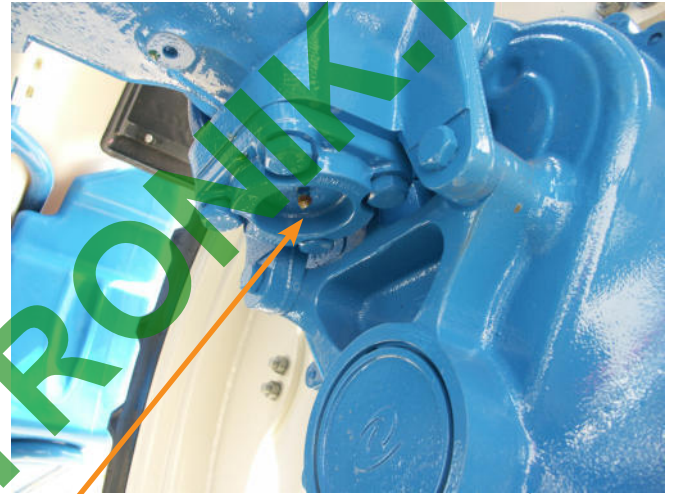

Pivot inférieur arrière



Pivot supérieur avant



Pivot inférieur avant

20 heures

125 heures

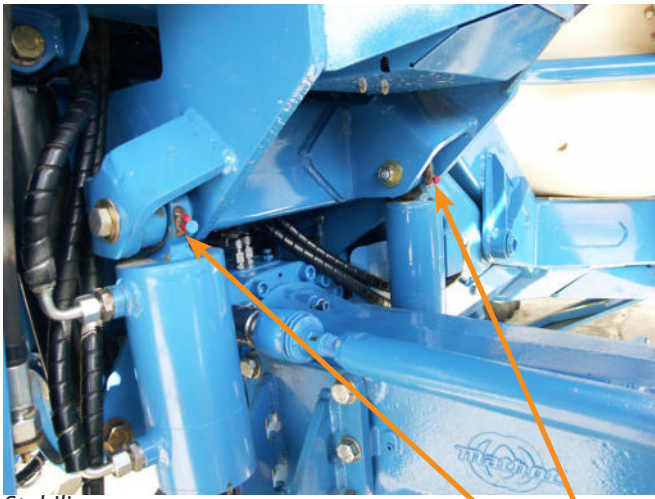

Stabilis



Stabilis

20 heures

### 6.5.2. Relevage et cadre avant



70 heures -  
1 fois par semaine





70 heures -  
1 fois par semaine

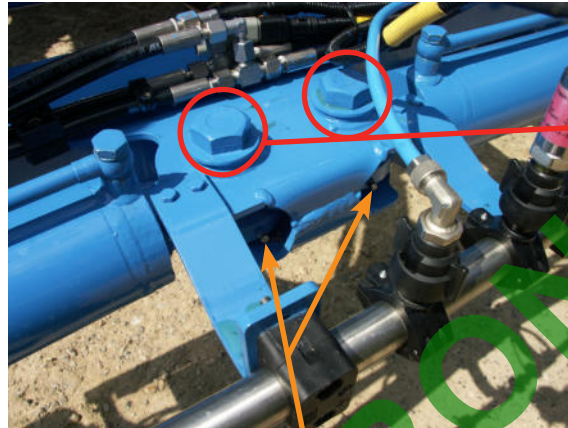
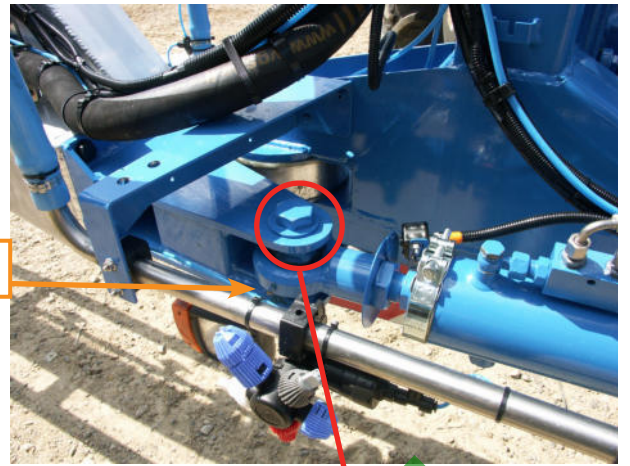

Serrage à vérifier toutes  
les 50 heures.  
Couple : 143 daN/m



70 heures -  
1 fois par semaine



70 heures -  
1 fois par semaine

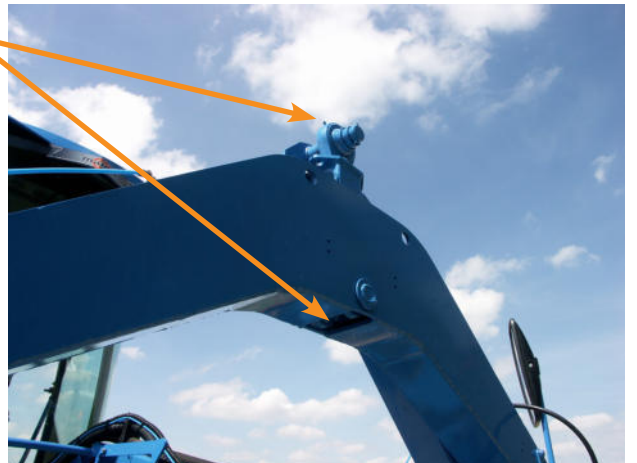

### 6.5.3. Rampes



70 heures -  
1 fois par semaine







## 6.6.2. Fusibles avec motorisation Tier IIIa

F1	F5	F9	F13	F17	F21	F25	F29	F33	F37	F41
Alimentation Générale avant contact 30A [25A] 54	Alimentation avant contact 30B [15A] 255 Prise 12 v	Alimentation avant contact 30C [15A] 248 Phares de travail cabine avant	Alimentation après contact 35B [15A] 36 Commandeur d'éclairage	Alimentation avant contact 30D [15A] 64 Bande glace et lave glace	Alimentation avant contact puissance 30E [30A] 422 Calculateur Stabilis et régulation	Alimentation avant contact 30F [5A] 118 Boîtier Toilet	Alimentation après contact 35F [15A] 109 Vannes de transport et Boîtier Toilet	Alimentation après contact 35G [10A] 289 Capteurs et boutons Stabilis et régulation	Alimentation après contact 35H [3A] 177 Afficheur Dents	Alimentation après contact 35J [7.5A] 190 Calculateur Dents et prise diagnostique Dents
Alimentation Générale avant contact 25A [10A] 54A	Alimentation avant contact 10A [15A] 248A Auto-radio, plateau et linter phares sur rampe	Alimentation avant contact 15A [15A] 250 Phares de travail cabine avant	Alimentation après contact 7.5A [10A] 67 Boutons, voyants et voyants	Alimentation avant contact 10A [10A] 68 Gyrophares	Alimentation avant contact stérilisateur 2A [2A] 421	Alimentation puissance avant contact 20A [20A] 57 Relais R12 (pompe de vidange de fond de cave)	Alimentation après contact 15A [15A] 119 Vanne de fond de cave et pompe de pulvérisation	Alimentation après contact 10A [10A] 274 Relais R14 (changement de vitesse mécanique)	Charge alternateur 34 [2A] 70	
Alimentation avant contact 5A [5A] 44 Avertisseur sonore	Alimentation puissance avant contact 25A [25A] 58 Relais R5 (phares de travail sur rampe droit)	Alimentation avant contact 15A [15A] 250A Phares de travail cabine arrière	Alimentation après contact 5A [5A] 245 Des bobines des relais de vitesse ventilation	Alimentation avant contact 35C [5A] 412 Calculateur Stabilis et régulation et afficheur	Alimentation après contact 35C [5A] 418 Calculateur direction		Alimentation après contact 15A [15A] 120 Carte dépit / rempli des rampes	Alimentation après contact 2A [2A] 247 Sonde vitesse mécanique, entraînement et capteur rampe	Alimentation avant coupe batterie 1 [25A] 42 Relais R4 (alimentation calculateur Dents)	
Alimentation avant contact 10A [10A] 21 Centrale éclairante	Alimentation puissance avant contact 25A [25A] 76 Relais R6 (phares de travail sur rampe gauche)	Alimentation avant contact 15A [15A] 48 Ventilation cabine	Alimentation après contact 15A [15A] 262 Vannes généraux et fond de UE calculateur régulation	Alimentation après contact 35C [10A] 262 Capteur direction	Alimentation après contact 35C [10A] 254 Jets de bordure droit et gauche		Alimentation après contact 10A [10A] 244 Capteur calculateur Stabilis et régulation	Alimentation puissance relais R2 142 [25A] 83 Démarreur moteur		
F4	F8	F12	F16	F20	F24	F28	F32	F36	F40	F44
		Cabine et accessoires			Calculateur Stabilis et régulation avancement	Pulvérisation		Automoteur		Moteur Thermique

### 6.6.3. Fusibles avec motorisation Tier IIIb

F1	F5	F9	F13	F17	F21	F25	F29	F33	F37	F41
Alimentation Générale avant contact 30A <b>25A</b> 54	Alimentation avant contact 30B <b>15A</b> 255 Prise 12 v	Alimentation avant contact 30C <b>15A</b> 248 Phares de travail cabine avant	Alimentation après contact 35B <b>15A</b> 36 Commutateur d'éclairage	Alimentation avant contact 30D <b>15A</b> 64 Essais glace et lavage glace	Alimentation avant contact puissance 30E <b>30A</b> 422 Calculateur Stablis et régulation	Alimentation avant contact 30F <b>5A</b> 118 Boîtier Tejet	Alimentation après contact 35E <b>15A</b> 109 Vannes de tronçons et Boîtier Tejet	Alimentation après contact 35F <b>10A</b> 289 Capteurs et boutons Stablis et régulation	Alimentation après contact 35G <b>3A</b> 177 Afficheur Deutz	Alimentation après contact 35H <b>7.5A</b> 190 Calculateur Deutz et prise diagnostic Deutz
Alimentation Générale avant contact <b>25A</b> 54A	Alimentation avant contact <b>10A</b> 252 Auto-radio, plafonnier et inter phares sur rampe	Alimentation avant contact <b>15A</b> 248A Phares de travail cabine avant	Alimentation après contact <b>7.5A</b> 67 Boutons, sondes et voyants	Alimentation avant contact <b>10A</b> 68 Cytrophare	Alimentation avant contact officier <b>2A</b> 421	Alimentation puissance avant contact <b>20A</b> 57 Relais R12 (pompe de vidange de fond de curve)	Alimentation après contact <b>15A</b> 119 Vanne de fond de curve et pompe de lubrification	Alimentation après contact <b>10A</b> 274 Relais R15 (changement de vitesse mécanique)		Alimentation après contact <b>15A</b> 171 Capteur NOx
Alimentation avant contact <b>5A</b> 44 Avertisseur sonore	Alimentation puissance avant contact <b>25A</b> 58 Relais R4 (phares de travail sur rampe droit)	Alimentation avant contact <b>15A</b> 250 Phares de travail cabine arrière	Alimentation après contact <b>5A</b> 245 Des bobines des relais de vitesse ventilation		Alimentation après contact <b>5A</b> 412 Calculateur Stablis et régulation et afficheur		Alimentation après contact <b>15A</b> 120 Carre défil / repli des rampes	Alimentation après contact <b>2A</b> 247 Sonde vitesse mécanique, crabotage et capteur rampe	Alimentation avant coupe batterie 1 <b>25A</b> 41 Alimentation calculateur Deutz	Alimentation après contact <b>10A</b> 172 Boîtier EGR
Alimentation avant contact <b>10A</b> 21 Centrale cigaroante	Alimentation puissance avant contact <b>25A</b> 76 Relais R5 (phares de travail sur rampe gauche)	Alimentation avant contact <b>15A</b> 250A Phares de travail cabine arrière	Alimentation après contact régulée capteur direction, 417 <b>2A</b> 418 potentiomètres avancement, calculateur régulation 418 <b>2A</b> 418 UI calculateur régulation		Alimentation après contact <b>5A</b> 262 35D <b>10A</b> 262 Vanne générale et fond de curve	Alimentation après contact <b>10A</b> 254 Jets de bordure droit et gauche	Alimentation après contact <b>5A</b> 244 Calculateur Stablis et régulation	Alimentation puissance relais R2 142 <b>5A</b> 83 Démarreur moteur		Alimentation après contact <b>15A</b> 178 Boîtier d'allumage brûleur
<b>F4</b>	<b>F8</b>	<b>F12</b>	<b>F16</b>	<b>F20</b>	<b>F24</b>	<b>F28</b>	<b>F32</b>	<b>F36</b>	<b>F40</b>	<b>F44</b>
		Cabine et accessoires			Calculateur Stablis et régulation avancement	Pulvérisation		Automoteur		Moteur Thermique

## 6.7. Filtration cabine

Le filtre se trouve sous le toit derrière la cabine.



Le filtre contient du charbon actif qui se sature progressivement avec l'humidité.

Le filtre est à changer :

- dès qu'il est saturé
- dès qu'une odeur de produit phytosanitaire est perceptible en cabine
- au moins toutes les 200 heures
- à chaque début de campagne (printemps / automne).

Avant de changer le filtre de la cabine, veuillez vous protéger à l'aide de vos équipements de protection individuel.

Dévisser la vis ② et ouvrir le volet, pour atteindre le filtre ①

Enlever le filtre usagé et l'ensacher. Utiliser les circuits de recyclages adaptés.

Le remplacer par le filtre correspondant à votre cabine :

Type de cabine	Type de filtre	Référence
Clinair	Filtre papier / charbon	232 925 000
Catégorie IV	Filtre Catégorie IV (cl-4)	248 048 000



**Ne jamais souffler à l'air comprimé**

**Ne jamais laver le filtre**

Nettoyer périodiquement le condenseur (Nid d'abeilles) ③.



**Seules les pièces d'origine MATROT ÉQUIPEMENTS garantissent votre automoteur**



**Pour votre sécurité il est important d'utiliser des filtres cabine d'origine MATROT ÉQUIPEMENTS. Les filtres dits d'adaptation ne répondent pas aux exigences des filtres cabine d'origine MATROT ÉQUIPEMENTS.**

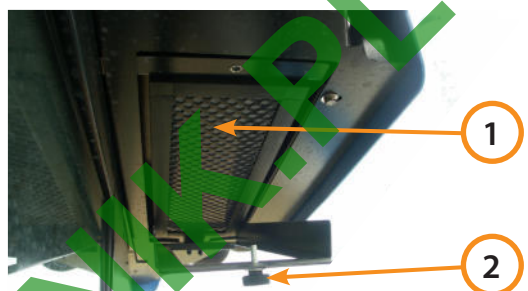

# VII. CIRCUIT PNEUMATIQUE

Un compresseur mécanique remplit une bonbonne d'air à 10 bars.

Le régulateur 1 maintient une pression constante (8,5 bars) pour les soufflets de suspension, la soufflette et le siège pneumatique.

Le régulateur 2 maintient une pression constante (6 bars max) dans les électrovannes de rampes, le crabotage de la boîte, le passage de gamme (25/40) et le crochet de verrouillage du relevage avant.



## VIII. SUSPENSION

La bonbonne fournit une pression d'air de 10 bars.

Le régulateur 1 maintient une pression constante (8,5 bars) dans les soufflets de suspension.

Une valve de nivellement montée sur chaque pont (AV et AR) garde une hauteur constante de suspension quelque soit la charge (cuve pleine/cuve vide.)

Les 2 amortisseurs montés sur chaque pont filtrent les réactions.

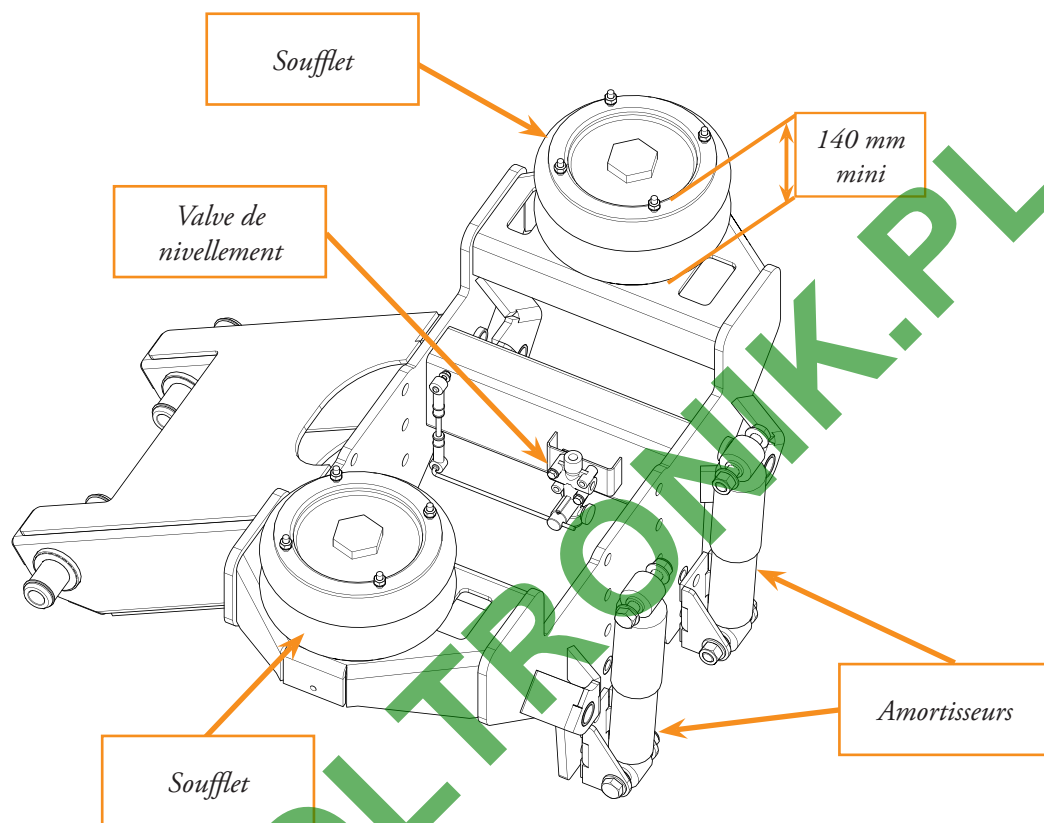

Suspension arrière

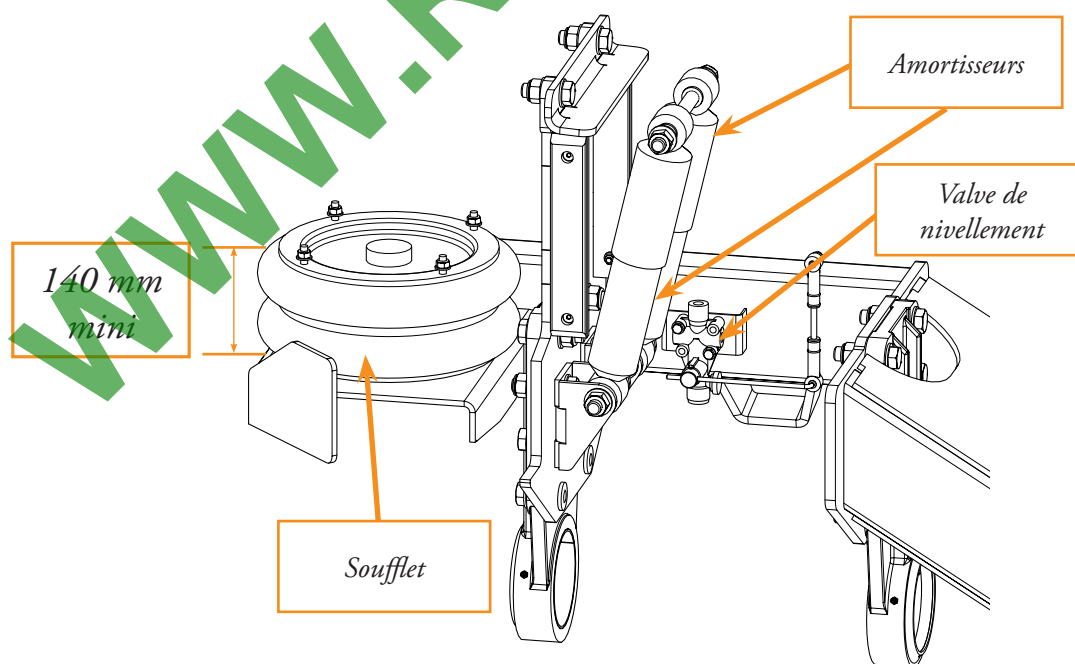

Suspension avant

# IX. TABLEAU DE MONTES PNEUMATIQUES

Modèle		170 / 215 ch													
		4300l	4300l	4300l	4300l	4300l	4300l	5200l	5200l						
Cuve		24-32m	36-38m	40-42m	44-50m	24-32m	36-38m	40-42m	5200l						
Rampe		24-32m	36-38m	40-42m	44-50m	24-32m	36-38m	40-42m	5200l						
Tailles	Marque	Type	Indice	Charge		Pression (bar.)									
				kg	maxi										
380/90 R 46	Alliance	Row Crop	172D	6300	5,8	4,5	4,5	4,5	4,5	4,5	4,5	4,5	4,5	4,5	4,5
380/90 R 46	Michelin	Agribib Row Crop	157A8	4125	3,6	3,6									
380/90 R 46	Michelin	Spraybib	173D	6500	4,4		2,2	2,2	2,4	2,4	2,4	2,6	2,6	2,6	2,6
380/90R50	Goodyear	DT800	166A8	5300	4,8										
16,9 R 38	Alliance	Power Drive R-1	161A8	4625	4,4	3,5	4,0	4,0	4,0	4,0	4,4	4,4	4,4	4,4	4,4
18,4 R 38	Alliance	Power Drive R-1	167A8	5450	2,8	2,5	2,5	2,5	2,5	2,5	2,5	2,5	2,5	2,5	2,5
18,4 R 42	Alliance	Power Drive R-1	169A8	5800	4,5	3,8	3,8	3,8	3,8	3,8	3,8	3,8	3,8	3,8	3,8
480/80 R 46	Continental	AC85	158A8	4250	2,4	2,0	2,4	2,4	2,4	2,4					
480/80 R 46	Michelin	Agribib	158A8	4250	2,4	2,2	2,4	2,4	2,4	2,4					
480/80 R 50	Michelin	Agribib	159A8	4375	2,4	1,8	2,0	2,2	2,2	2,2					
480/80 R 50	Trelleborg	TM600	159D	4750	2,4	2,0	2,0	2,4	2,4	2,4	2,4	2,4	2,4	2,4	2,4
20,8 R 42	Alliance	Power Drive R-1	169A8	5800	3,2	2,4	2,4	2,4	2,4	2,4	2,4	2,4	2,4	2,4	2,4
520/85 R 42	Michelin	Agribib	157A8	4125	1,6	1,6	1,6	1,6	1,6	1,6					
520/85 R 46	Alliance	Agri Star R-1W	173A8	6500	3,0	1,6	1,6	1,6	1,6	1,6	2,0	2,0	2,0	2,0	2,0
520/85 R 46	Michelin	Agribib	158A8	4250	1,6	1,4	1,6	1,6	1,6	1,6					
620/70 R 38	Michelin	MegaXbib	170A8	6000	3,2	1,6	1,6	1,9	1,9	1,9	1,9	2,2	2,2	2,2	2,2
620/70 R 42	Kléber	Fitker	160A8	4500	1,6	1,4	1,4	1,4	1,6	1,6	1,6	1,6	1,6	1,6	1,6
650/65 R 38	Michelin	Multibib	157D	4520	1,6	1,4	1,4	1,6	1,6	1,6	1,6	1,6	1,6	1,6	1,6

Nota1 : Les pressions préconisées correspondent à la charge nominale en eau de l'automoteur de pulvérisation. En cas d'utilisation du pulvérisateur avec un liquide de densité supérieure, il convient de remplir la cuve en conséquence, pour ne pas dépasser la charge admise par les pneumatiques.

Nota2 : Attention ! Toute monte d'un pneumatique d'une taille supérieure à celle qui équipe le pulvérisateur, doit faire l'objet d'un réglage de cylindrée des moteurs hydrauliques par Matrot Equipements.

# X. PULVERISATION



**AVERTISSEMENT**

Concernant la majorité des fonctions détaillées dans ce chapitre, il est impératif de porter les équipements de protection individuelle (EPI) adaptés à la pulvérisation, tels que:

- gants à manchette résistants aux produits utilisés,
- combinaison de protection avec capuche,
- lunettes enveloppantes, écran ou masque complet,
- masque avec filtre et cartouches adaptés aux produits utilisés,
- bottes.

Ces EPI ne doivent pas être stockés dans la cabine du Xénon pour ne pas contaminer l'atmosphère de l'habitacle.

Pour plus de détails, se référer également : aux textes européens, Directive 89/656/CEE, Directive 89/686/CEE modifiée par les Directives 93/68/CEE, 93/95/CEE et 96/58/CE ; auprès de la M.S.A. ou encore en téléchargeant la brochure L'applicateur de produits phytosanitaires sur le site suivant : [www.inrs.fr](http://www.inrs.fr) puis ed867 dans l'espace recherche.

## Notions sur la dérive

La dérive correspond au transport de fines gouttes qui retombent hors de la zone de pulvérisation.

La dérive entraîne :

- des dégâts sur la faune et la flore environnante (sols, eaux, air)
- un traitement moins efficace sur la parcelle
- des risques de dégâts sur les cultures voisines
- un surcoût dû au gaspillage de produit.

Le phénomène de dérive peut apparaître avec les facteurs suivants :

- une vitesse de pulvérisation trop élevée
- une température de l'air élevée
- une hygrométrie basse
- une pression de pulvérisation trop importante
- une hauteur de pulvérisation non adaptée
- des gouttes trop fines
- une vitesse de vent importante

On peut réduire la dérive en utilisant des buses anti-dérive, mais principalement :

- en maintenant l'automoteur toujours propre
- en nettoyant et vérifiant le bon fonctionnement des buses

## 10.1. Groupe Vannes



- |                                                 |                                             |
|-------------------------------------------------|---------------------------------------------|
| 1. Réservoir lave main                          | 10. Incorporateur                           |
| 2. Raccord de remplissage de la cuve de rinçage | 11. Gavage pompe ou transfert de cuve       |
| 3. Jauge                                        | 12. Pupitre de commande                     |
| 4. Vanne de refoulement                         | 13. Raccord de refoulement                  |
| 5. Vanne d'aspiration                           | 14. Vanne pour jets arrières                |
| 6. Vanne de brassage                            | 15. Adaptateur raccord pompier              |
| 7. Vanne anti-retour d'aspiration extérieur     | 16. Raccord d'aspiration extérieur          |
| 8. Cuve de rinçage                              | 17. Vanne de vidange du filtre d'aspiration |
| 9. Vanne remplissage direct et transfert        | 18. Filtre d'aspiration                     |



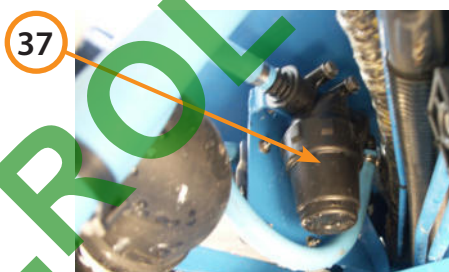
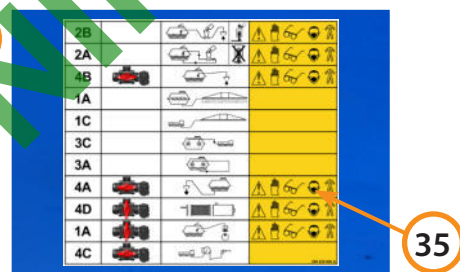
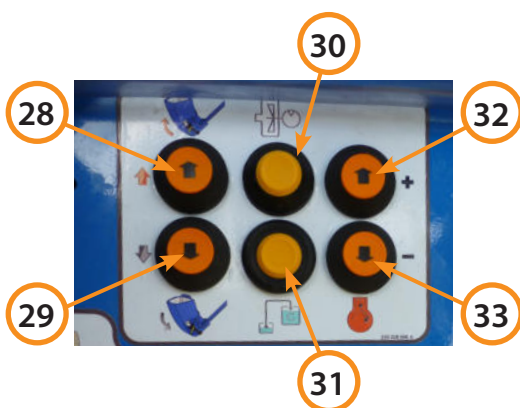
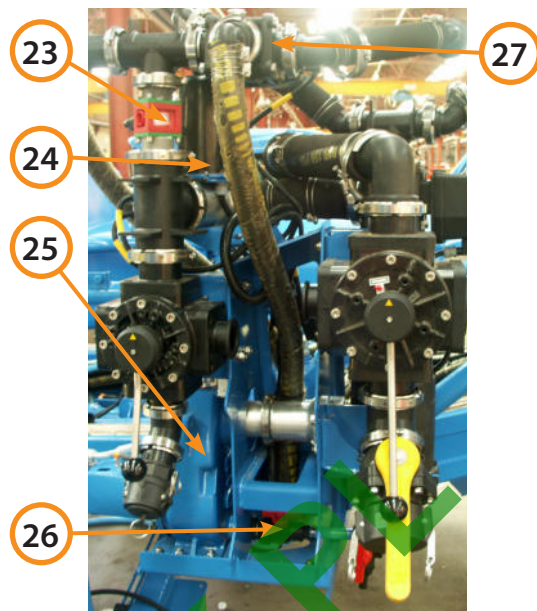
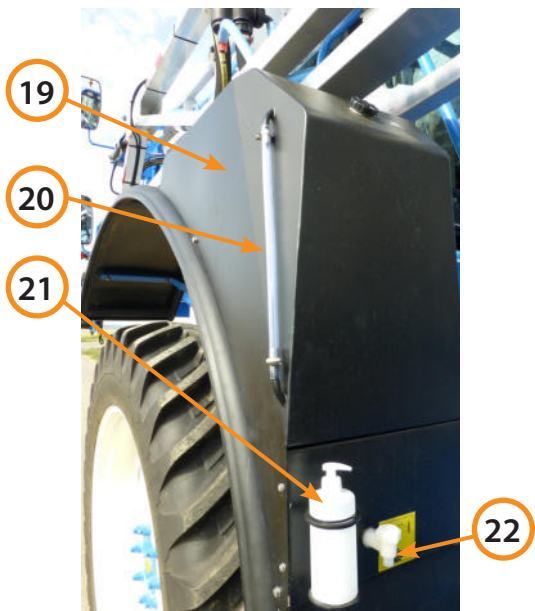

- 19. Réservoir lave main
- 20. Jauge réservoir lave main
- 21. Distributeur à savon liquide
- 22. Robinet réservoir lave main
- 23. Débitmètre
- 24. Vanne de régulation
- 25. Pompe de pulvérisation
- 26. Vanne de vidange pompe de pulvérisation
- 27. Vanne d'arrêt générale
- 28. Monter incorporateur
- 29. Descendre incorporateur

- 30. Mise en route / Arrêt pompe de pulvérisation
- 31. Mise en route / Arrêt pompe de transfert
- 32. Augmenter régime moteur
- 33. Ralentir régime moteur
- 34. Lance de nettoyage (option)
- 35. Tableau synoptique
- 36. Pompe de fond de cuve (option)
- 37. Filtre pompe de fond de cuve
- 38. Vidange cuve principale

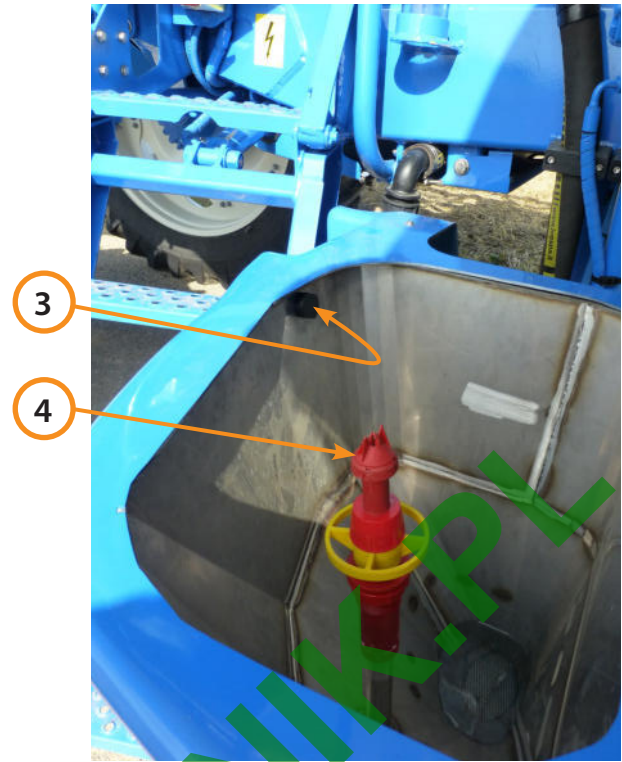
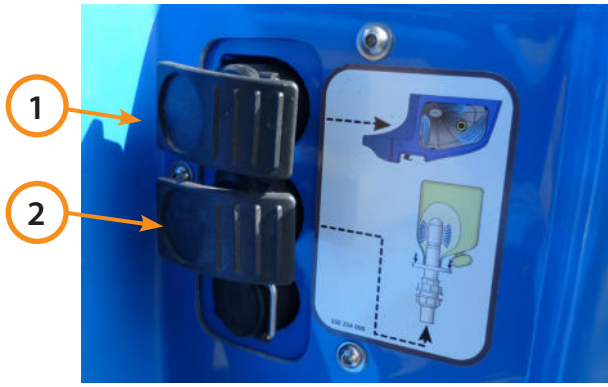

1. Manette rince incorporateur par buse
2. Manette rince bidon
3. Buse rince incorporateur
4. Buse rince bidon
5. Vanne incorporateur
6. Capteur de pression de pulvérisation
7. Jauge électronique

## 10.2. Descente, montée de l'incorporeur



*Veillez garder une distance de sécurité par rapport à l'incorporeur lors de sa manipulation.*

Pour descendre l'incorporeur :

1. Moteur tournant, appuyer sur le bouton ⑧ à partir du pupitre de commande.

Pour remonter l'incorporeur :

1. Moteur tournant, appuyer sur le bouton ⑨ à partir du pupitre de commande.

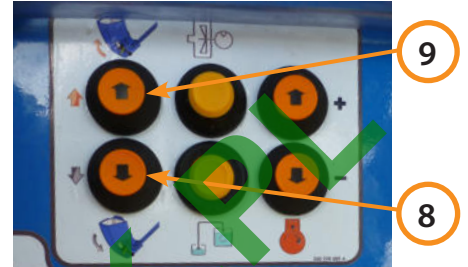

*Incorporeur remonté*



*Incorporeur descendu*

## 10.3. Position des vannes

L'automoteur de pulvérisation Xénon est équipé de 2 vannes qui se manœuvrent par l'intermédiaire de leviers.

Toutes les fonctions (remplissage, incorporation, travail, rinçage, transfert, etc.) sont assurées par ces 2 vannes : Une vanne d'aspiration et une vanne de refoulement. La vanne d'aspiration est repérée par des lettres. La vanne de refoulement est repérée par des chiffres.



***Toutes les manoeuvres de ces vannes doivent se faire avec la pompe de pulvérisation débrayée.***













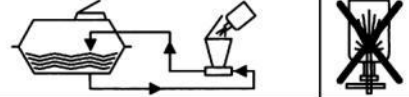



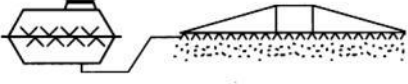

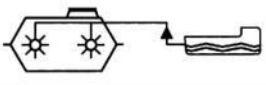
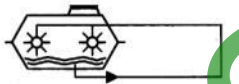

***Ne pas dépasser la pression maximale d'utilisation qui est de 4,5 bars.***

Un tableau synoptique répertorie toutes les fonctions des vannes (l'autocollant contenant ce tableau est fixé à l'intérieur du carter du groupe vanne).

- 2 B : aspiration extérieure, incorporation, rince-bidons, remplissage
- 2 A : aspiration cuve principale, incorporation
- 4 B : aspiration extérieure, remplissage
- 1 A + R 0 : aspiration cuve principale, brassage intensif (vanne de régulation complètement ouverte)
- 1 A : aspiration cuve principale, travail, brassage
- 1 C + R 10 : aspiration cuve de rinçage, rinçage de rampes (vanne de régulation complètement fermée)
- 3 C : aspiration cuve de rinçage, gyrolaveurs
- 3 A : aspiration cuve principale, gyrolaveurs
- 4 A : aspiration cuve principale, transfert
- 4 D : aspirations fermées, nettoyage filtre d'aspiration
- 4 C : Utilisation de la lance du tuyau de rinçage avec lance.

D'autres fonctions peuvent être utilisées (non répertoriées sur le tableau synoptique) tout en respectant les consignes de sécurité.

- 1 B : aspiration extérieure, rampe
- 3 B : aspiration extérieure, gyrolaveur
- 4 B : aspiration extérieure, refoulement extérieur
- 2 C : aspiration cuve de rinçage, refoulement cuve principale
- 4 C : aspiration cuve de rinçage, refoulement extérieur

2B			
2A			
4B			
1A			
1C			
3C			
3A			
4A			
4D			
1A			
4C			

250 229 000 A

Tableau des positions de vannes - 250229000

## 10.4. Remplissage et incorporation

*Toujours porter les équipements de protection individuelle et respecter scrupuleusement les instructions du fabricant de produits à pulvériser.*

### 10.4.1. Pré-remplissage - 2B

Il est conseillé de procéder en trois étapes :

- Pré-remplissage
- Incorporation
- Complément + rinçage des bidons et de l'incorporeur

Après avoir préalablement préparé les produits (quantité de produit, bidons, poudres, ...)

1. Ouvrir le couvercle de la cuve principale ①
2. Programmer sur le boîtier de régulation 860 ② la quantité nécessaire en cuve.
3. Basculer la vanne de brassage ③ en position brassage.
4. S'assurer que la vanne ⑤ est fermée
5. Enlever le bouchon ⑥
6. Brancher le tuyau (Au besoin, un raccord d'adaptation est fourni avec l'appareil)
7. Tourner les vannes en position 2 B ④

Le moteur thermique étant au ralenti

8. Embrayer la pompe ⑦
9. Accélérer progressivement le moteur à mi-régime ⑧
10. Ouvrir la vanne ⑤

Dès que la quantité nécessaire au pré-remplissage est atteinte :

11. Décélérer le moteur ⑨
12. Débrayer la pompe ⑦
13. Fermer la vanne ⑤

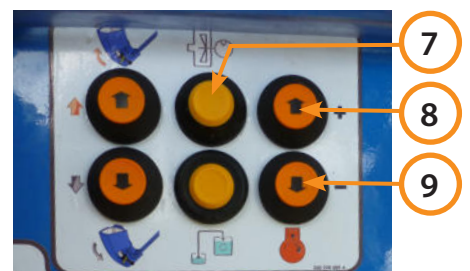
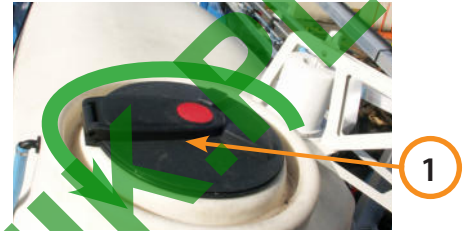

## 10.4.2. Incorporation - 2A

1. Tourner les vannes en position 2 A. ⑩

Le moteur thermique étant au ralenti

2. Embrayer la pompe ⑪
3. Accélérer progressivement le moteur à mi-régime ⑫
4. Mettre les différents produits (liquide, micro-granulés ou poudre) dans le cône incorporateur.
5. Dans le cas d'utilisation de poudre, faire couler l'eau à l'aide de la vanne ⑭ dans l'incorporateur de façon à diluer et entraîner la poudre.
6. Utiliser le vibreur ⑮.
7. Tourner la vanne ⑯ progressivement.

Pendant le temps d'incorporation, prendre soins de ne pas vider complètement le cône pour éviter de provoquer des émulsions dans la cuve principale

Dès que l'opération d'incorporation est terminée :

8. Fermer la vanne ⑯
9. Décélérer le moteur ⑬
10. Débrayer la pompe ⑪

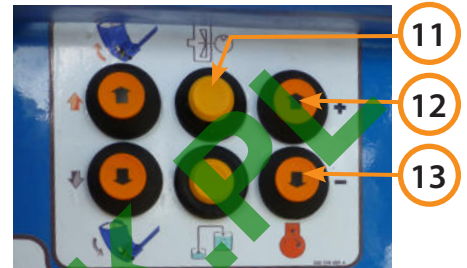

### 10.4.3. Rinçage bidons - 2B

1. Tourner les vannes en position 2 B. ①

Le moteur thermique étant au ralenti

2. Embrayer la pompe ②
3. Accélérer progressivement le moteur à mi-régime ③
4. Poser l'ouverture du bidon sur le cerclage jaune de la buse ⑤
5. Ouvrir la vanne ⑥
6. Ouvrir la vanne ⑦
7. Exercer une pression verticale sur le bidon pour le rincer.

Dès que l'opération de rinçage des bidons est terminée :

8. Fermer la vanne ⑦ puis ⑥
9. Décélérer le moteur ④
10. Débrayer la pompe ②

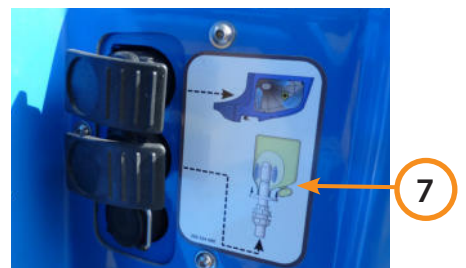
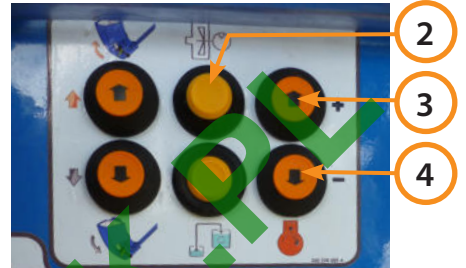

WWW.ROLTRONIK



#### 10.4.4. Rinçage incorporeur - 2B

1. Tourner les vannes en position 2 B. ⑩

Le moteur thermique étant au ralenti

2. Embrayer la pompe ②
3. Accélérer progressivement le moteur à mi-régime ③
4. Ouvrir la vanne ⑤
5. Ouvrir la vanne ⑥

Dès que l'opération de rinçage de l'incorporeur est terminée :

6. Fermer la vanne ⑥ puis ⑤
7. Décélérer le moteur ④
8. Débrayer la pompe ②

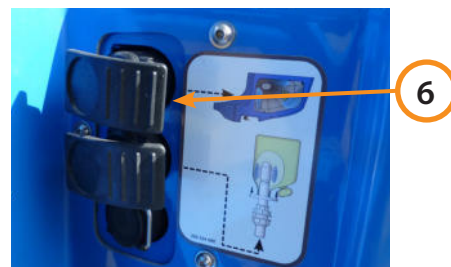
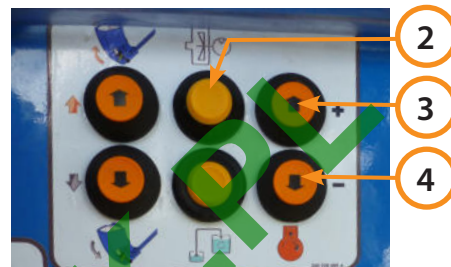

### 10.4.5. Complément - 2B

1. Programmer sur le boîtier de régulation 860 ① la quantité nécessaire en cuve.
2. Tourner les vannes en position 2 B ②

Le moteur thermique étant au ralenti

3. Embrayer la pompe ⑤
4. Accélérer progressivement le moteur à mi-régime ⑥
5. Ouvrir la vanne ③

Dès que la quantité nécessaire au remplissage est atteinte :

6. Décélérer le moteur ⑦
7. Débrayer la pompe ⑤
8. Fermer la vanne ③
9. Débrancher le tuyau
10. Mettre le bouchon ④
11. Fermer le couvercle de la cuve principale ⑧

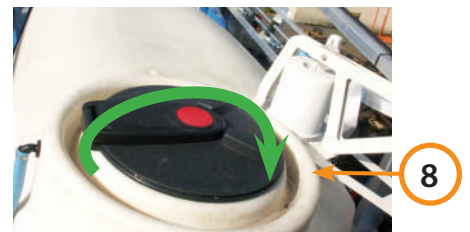
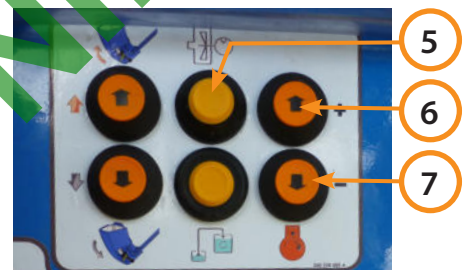
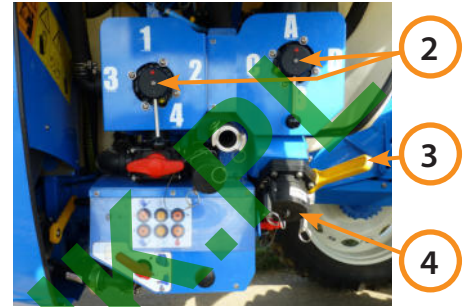
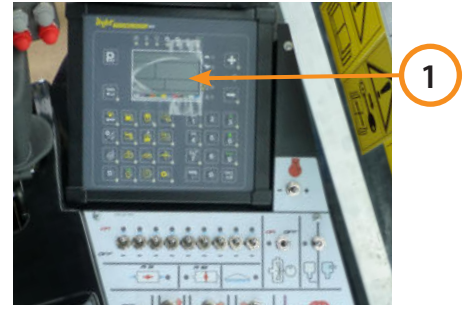

WWW.ROLTRONMI

## 10.4.6. Remplissage direct - 4B

1. Ouvrir le couvercle de la cuve principale ①
2. Programmer sur le boîtier de régulation 860 ② la quantité nécessaire en cuve.
3. Basculer la vanne de brassage ③ en position brassage.
4. S'assurer que la vanne ⑤ est fermée
5. Enlever le bouchon ⑥
6. Brancher le tuyau (Au besoin, un raccord d'adaptation est fourni avec l'appareil)
7. Tourner les vannes en position 4 B ④
8. Tourner la vanne de remplissage direct vers la gauche ⑦

Le moteur thermique étant au ralenti

9. Embrayer la pompe ⑧
10. Accélérer progressivement le moteur à mi-régime ⑨
11. Ouvrir la vanne ⑤

Dès que la quantité nécessaire au pré-remplissage est atteinte, la pompe s'arrêtera seule.

12. Décélérer le moteur ⑩
13. Fermer la vanne ⑤
14. Débrancher le tuyau
15. Mettre le bouchon ⑥
16. Fermer le couvercle de la cuve principale ⑪

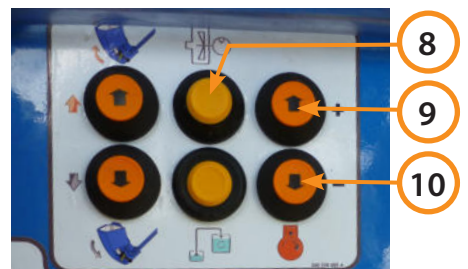
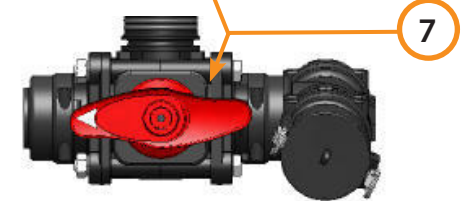
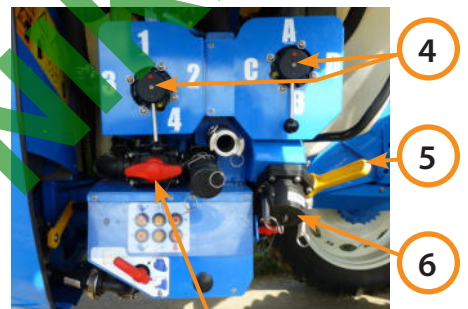
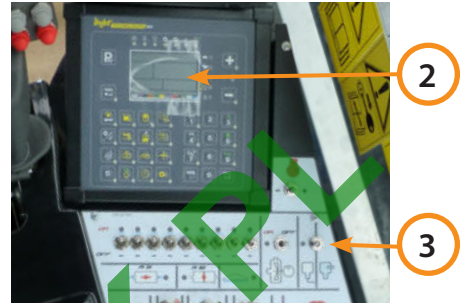
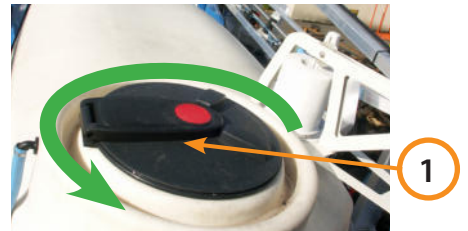

## 10.5. Pulvérisation



Lors de la pulvérisation la porte de la cabine doit être fermée.

### 10.5.1. Pulvérisation avec brassage - 1A

*Sur route : de la ferme au champs*

1. Tourner les vannes ① en position 1 A (Travail)
2. Programmer sur le boîtier 860 ② le type de jet à employer ainsi que la quantité/hectare<sup>1</sup>
3. Activer la touche «manuelle» ③
4. Appuyer sur la touche — ④ jusqu'à ce que le voyant de la vanne de régulation complètement ouverte soit allumé
5. Basculer la vanne de fond de cuve vers la droite en position brassage ⑤
6. Vanne électrique générale à l'arrêt
7. Moteur thermique étant au ralenti
8. Embrayer la pompe ⑥

*Au champs*

1. Activer l'Eco control
2. Activer la touche automatique<sup>1</sup>
3. Ouvrir les tronçons désirés ⑦ et la vanne générale ⑧
4. Pour arrêter la pulvérisation, fermer les tronçons ⑥ et/ou la vanne générale ⑧

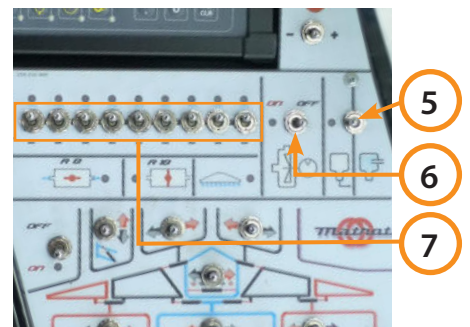

<sup>1</sup> Se référer au manuel Teejet 860 pour plus d'information

## 10.5.2. Pulvérisation avec brassage et jets arrière - 1A

### Sur route : de la ferme au champs

1. Tourner les vannes ① en position 1 A (Travail)
2. Tourner la vanne des jets arrière comme indiqué ⑫
3. Programmer sur le boîtier 860 ⑬ le type de jet à employer ainsi que la quantité/hectare<sup>2</sup>
4. Activer la touche «manuelle» ⑭
5. Appuyer sur la touche — ⑮ jusqu'à ce que le voyant de la vanne de régulation complètement ouverte soit allumé
6. Basculer la vanne de fond de cuve vers la droite en position brassage ⑯
7. Vanne électrique générale à l'arrêt
8. Moteur thermique étant au ralenti
9. Embrayer la pompe ⑰

### Au champs

1. Activer l'Eco control
2. Activer la touche automatique<sup>2</sup>
3. Ouvrir les tronçons désirés ⑱ et la vanne générale ⑲
4. Pour arrêter la pulvérisation, fermer les tronçons ⑱ et/ou la vanne générale ⑲



2 Se référer au manuel Teejet 860 pour plus d'information

### 10.5.3. Pulvérisation sans brassage - 1A

#### Sur route : de la ferme au champs

1. Tourner les vannes ① en position 1 A (Travail)
2. Programmer sur le boîtier 860 ② le type de jet à employer ainsi que la quantité/hectare<sup>1</sup>
3. Activer la touche «manuelle»<sup>1</sup> ③
4. Appuyer sur la touche — ④ jusqu'à ce que le voyant de la vanne de régulation complètement ouverte soit allumé
5. Basculer la vanne de fond de cuve vers la gauche en position fond de cuve ⑤
6. Vanne électrique générale à l'arrêt
7. Moteur thermique étant au ralenti
8. Embrayer la pompe ⑥

#### Au champs

1. Activer l'Eco control
2. Activer la touche automatique<sup>1</sup>
3. Ouvrir les tronçons désirés ⑦ et la vanne générale ⑧
4. Pour arrêter la pulvérisation, fermer les tronçons ⑦ et/ou la vanne générale ⑧

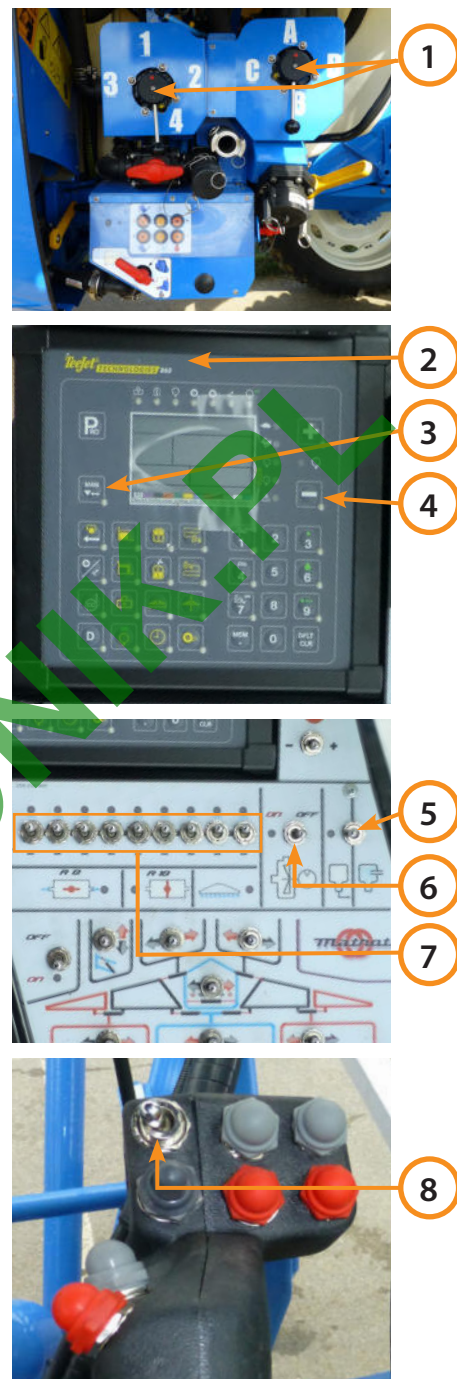

1 Se référer au manuel Teejet 860 pour plus d'information

## 10.5.4. Pulvérisation sans brassage et avec jets arrière - 1A

### Sur route : de la ferme au champs

1. Tourner les vannes ① en position 1 A (Travail)
2. Tourner la vanne des jets arrière comme indiqué ⑫
3. Programmer sur le boîtier 860 ⑬ le type de jet à employer ainsi que la quantité/hectare<sup>2</sup>
4. Activer la touche «manuelle»<sup>2</sup> ⑭
5. Appuyer sur la touche — ⑮ jusqu'à ce que le voyant de la vanne de régulation complètement ouverte soit allumé
6. Basculer la vanne de fond de cuve vers la droite en position fond de cuve ⑯
7. Vanne électrique générale à l'arrêt
8. Moteur thermique étant au ralenti
9. Embrayer la pompe ⑰

### Au champs

1. Activer l'Eco control
2. Activer la touche automatique<sup>2</sup>
3. Ouvrir les tronçons désirés ⑱ et la vanne générale ⑲
4. Pour arrêter la pulvérisation, fermer les tronçons ⑱ et/ou la vanne générale ⑲



## 10.6. Rinçage



Lors du rinçage du pulvérisateur la porte de la cabine doit être fermée.

### 10.6.1. Rinçage des rampes - 1C

1. Tourner les vannes ① en position 1 C
2. Activer la touche «manuelle»<sup>1</sup> ③
3. Appuyer sur la touche + ④ jusqu'à ce que le voyant de la vanne de régulation complètement fermée soit allumé

S'il reste du produit dans la cuve principale (mi-cuve)

4. Basculer la vanne de brassage vers la gauche en position fond de cuve ⑤
5. Vanne électrique générale à l'arrêt
6. Moteur thermique étant au ralenti
7. Activer l'Eco control
8. Embrayer la pompe ⑥
9. Pulvériser dès la mise en route de la pompe pour ne pas avoir de retour en cuve
10. Ouvrir les tronçons désirés ⑦ et la vanne générale ⑧
11. Régler la pression de pulvérisation à l'aide du régime de la pompe et / ou du régime moteur
12. Pour arrêter la pulvérisation, fermer les tronçons ⑦ et/ou la vanne générale ⑧
13. Arrêter la pompe ⑥

Eléments rinçés :

- rampe,
- filtre,
- pompe de pulvérisation

Eléments non rinçés :

- cuve,
- circuit de brassage
- aspiration cuve
- incorporateur
- jets arrières

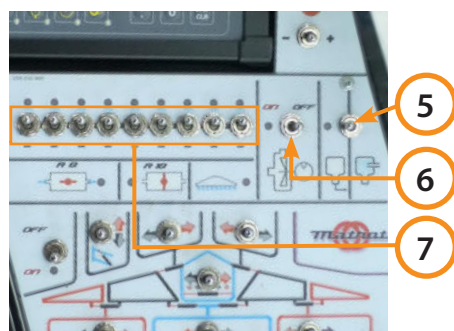

1 Se référer au manuel Teejet 860 pour plus d'information



## 10.6.2. Pré-rincage - 3C

1. Tourner les vannes ①① en position 3 C
2. Activer la touche «manuelle»<sup>1</sup> ①⑤
3. Appuyer sur la touche + ①③ jusqu'à ce que le voyant de la vanne de régulation complètement fermée soit allumé
4. Basculer la vanne de brassage vers la gauche en position fond de cuve ①⑦
5. Vanne électrique générale à l'arrêt ②①
6. Moteur thermique étant au ralenti ①⑥
7. Embrayer la pompe ①⑧
8. Mettre le régime de pompe au maximum en tournant le potentiomètre ②⑦ dans le sens horaire
9. Mettre le régime moteur à 1800 tr/min
10. Transférer 100 à 150l
11. Réduire le régime moteur
12. Arrêter la pompe ①⑧
13. Mettre les vannes en position 3A ①①
14. Embrayer la pompe ①⑧
15. Mettre le régime moteur à 1800 tr/min ①⑥
16. Laisser tourner 2 à 3 minutes
17. Réduire le régime moteur en tournant le potentiomètre dans le sens anti-horaire ①⑥
18. Arrêter la pompe ①⑧
19. Remettre les vannes en position 1A ①① si l'on veut pulvériser ce qu'il y a dans la cuve
20. Embrayer la pompe ①⑧
21. Mettre le régime moteur à 1800 tr/min ①⑥

Pulvériser dès la mise en route de la pompe pour ne pas avoir de retour en cuve

22. Ouvrir les tronçons désirés ①⑨ et la vanne générale ②①
23. Régler la pression de pulvérisation à l'aide du régime de la pompe et / ou du régime moteur
24. Pour arrêter la pulvérisation, fermer les tronçons ①⑨ et/ou la vanne générale ②①
25. Arrêter la pompe ①⑧
26. Réduire le régime moteur en tournant le potentiomètre dans le sens anti-horaire ①⑥

Le cycle effectué n'est qu'un pré-rincage de la cuve, au besoin le compléter par un rincage complet (Cf. 10.6.3).

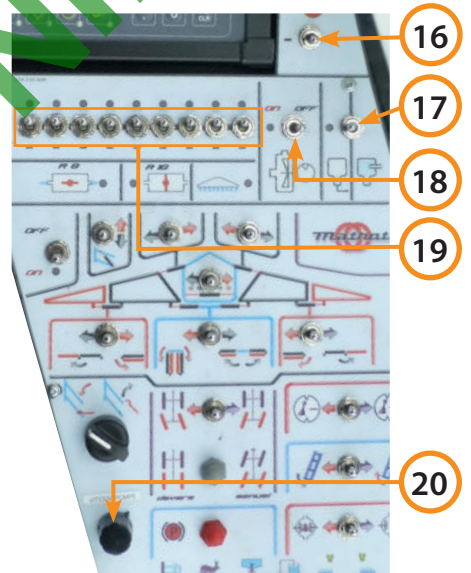
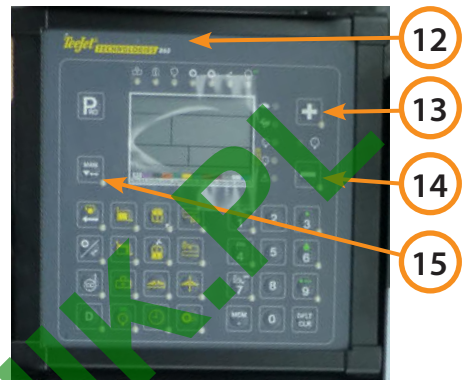

1 Se référer au manuel Teejet 860 pour plus d'information

### 10.6.3. Rinçage complet après pré-rinçage

1. Tourner les vannes ① en position 3 C
2. Activer la touche «manuelle»<sup>1</sup> ⑤
3. Basculer la vanne de brassage vers la gauche en position fond de cuve ⑤
4. Vanne électrique générale à l'arrêt
5. Moteur thermique étant au ralenti
6. Embrayer la pompe ⑧
7. Mettre le régime de pompe au maximum ⑩
8. Mettre le régime moteur à 1800 tr/min ⑥
9. Transférer 100 à 150l
10. Réduire le régime moteur ⑥
11. Arrêter la pompe ⑧
12. Mettre les vannes en position 3A ①
13. Embrayer la pompe ⑧
14. Mettre le régime moteur à 1800 tr/min ⑥
15. Laisser tourner 2 à 3 minutes
16. Réduire le régime moteur ⑥
17. Arrêter la pompe ⑧
18. Remettre les vannes en position 2A ①
19. Embrayer la pompe ⑧
20. Mettre le régime moteur à 1800 tr/min ⑥
21. Laisser tourner 2 à 3 minutes en actionnant en même temps le rince bidon et le rince cone
22. Réduire le régime moteur ⑥
23. Arrêter la pompe ⑧
24. Remettre les vannes en position 1A ①
25. Embrayer la pompe ⑧
26. Mettre le régime moteur à 1800 tr/min ⑥
27. Appuyer sur la touche - ④ jusqu'à ce que le voyant de la vanne de régulation complètement ouverte soit allumé
28. Laisser tourner 2 à 3 minutes
29. Basculer la vanne de brassage vers la droite en position brassage ⑦
30. Laisser tourner 2 à 3 minutes

Si l'on veut pulvériser ce qu'il y a dans la cuve

31. Ouvrir les tronçons désirés ⑨ et la vanne générale ⑪
32. Régler la pression de pulvérisation à l'aide du régime de la pompe ⑩ et / ou du régime moteur et de la vanne de régulation ③/④
33. Pour arrêter la pulvérisation, fermer les tronçons ⑨ et/ou la vanne générale ⑪
34. Ne pas oublier d'activer les jets de bordures, les jets arrières et / ou la pulvérisation de fond de cuve pour assurer un rinçage complet
35. Arrêter la pompe ⑧
36. Réduire le régime moteur ⑥
37. Renouveler l'opération 2 à 3 fois pour obtenir un taux de dilution conforme aux normes en vigueur.

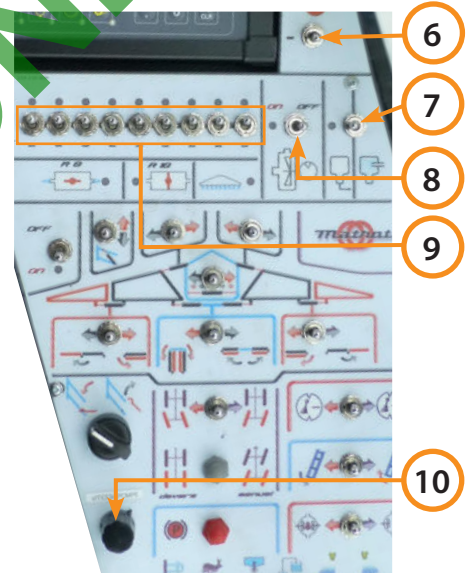
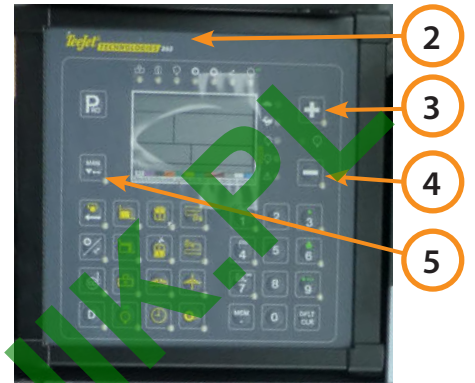

1 Se référer au manuel Teejet 860 pour plus d'information

## 10.7. Transfert

1. Enlever le bouchon (22)
2. Brancher le tuyau (Au besoin, un raccord d'adaptation est fourni avec l'appareil)
3. Tourner les vannes en position 4 A (21)
4. Tourner la vanne de transfert vers la droite (23)
5. Mettre en route la pompe de pulvérisation (24)
6. Au besoin, accélérer le moteur thermique (25)  
(1750tr/min. Maxi)

Dès que le transfert est fini :

7. Ralentir le régime moteur (26)
8. Débrayer la pompe (24)
9. Tourner la vanne de transfert à la verticale (23)
10. Débrancher le tuyau
11. Mettre le bouchon (22)

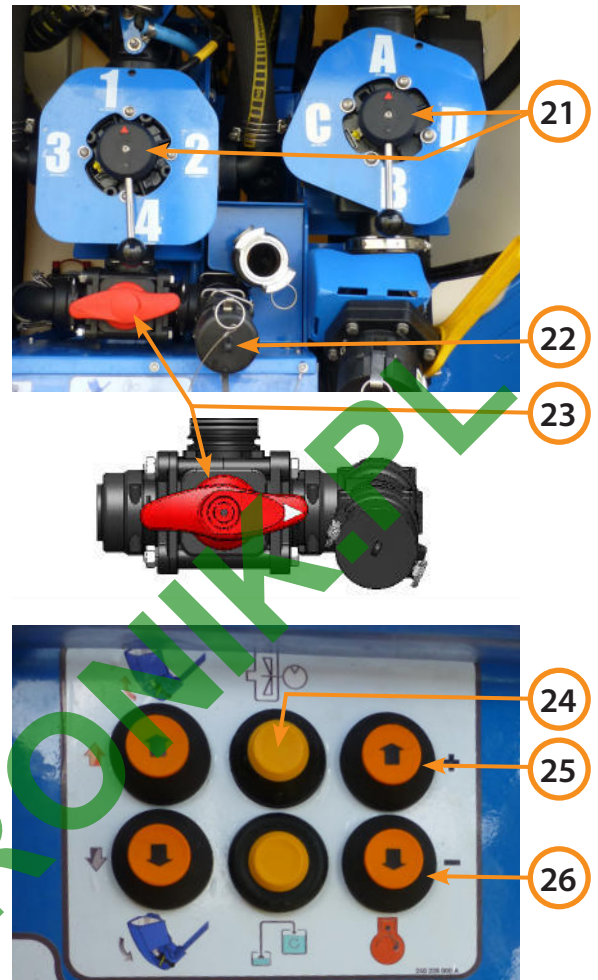

## 10.8. Préconisation d'utilisation pompe annexe

Cette pompe est une option qui a deux fonctions

- Transférer de l'eau claire de la cuve de rinçage vers la cuve principale
- Gaver la pompe de pulvérisation pour un meilleur amorçage

### 10.8.1 Fonction transfert d'eau propre

1. Tourner la vanne vers la cuve principale ①.

C'est le long coté de la poignée de la vanne qui donne l'indication

2. Mettre en marche la pompe annexe en appuyant sur le bouton ②.
3. Une fois que la quantité d'eau à transférer est atteinte, arrêter la pompe en donnant une impulsion sur le bouton ③.

La mise en route de la pompe peut se faire au poste de remplissage à l'aide du bouton ③.



*Après la mise en route de la pompe, il ne faut en aucun cas tourner la vanne. La pompe fonctionnerait face à un «mur» et serait endommagé.*



*Par conséquence la vanne doit toujours être en position cuve principale ou pompe de pulvérisation mais jamais au milieu.*

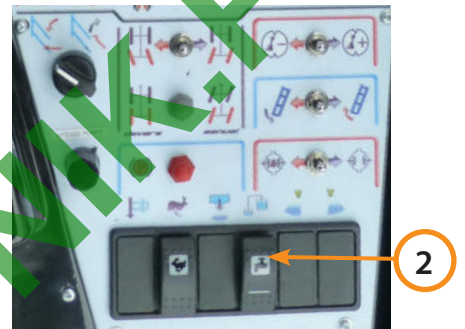
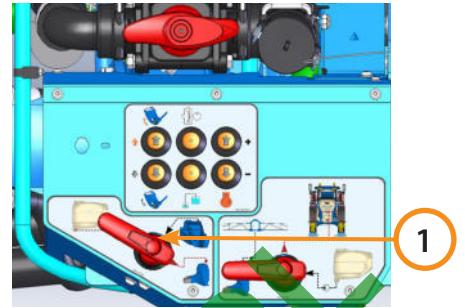

## 10.8.2 Fonction gavage pompe de pulvérisation

1. Tourner la vanne vers la pompe ①.

C'est le long coté de la poignée de la vanne qui donne l'indication

2. Mettre en marche la pompe annexe en donnant une impulsion sur le bouton ②.
3. Une fois que la quantité d'eau à transférer pour l'amorçage est atteinte, arrêter la pompe en donnant une nouvelle impulsion le bouton ②.

La mise en route de la pompe peut se faire en cabine à l'aide du bouton ③.

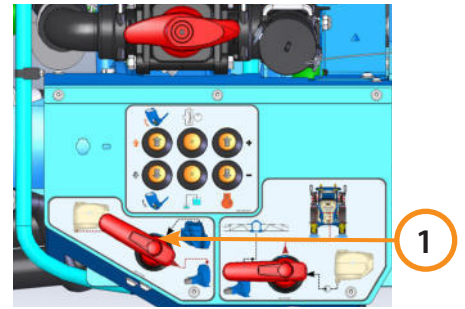

*Après la mise en route de la pompe, il ne faut en aucun cas tourner la vanne. La pompe fonctionnerait face à un «mur» et serait endommagée.*



*Par conséquent la vanne doit toujours être en position cuve principale ou pompe de pulvérisation mais jamais au milieu.*

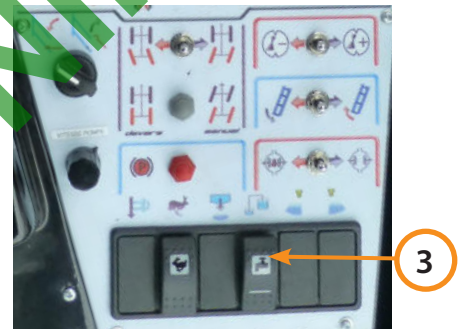

## 10.9. Nettoyage des filtres de pulvérisation

Toujours porter les équipements de protection individuels et respecter scrupuleusement les instructions du fabricant de produits à pulvériser

### 10.9.1. Filtre d'aspiration - 4D

1. Tourner les vannes comme indiqué ci-contre en position 4 D ①
2. Mettre un récipient sous la vanne du filtre
3. Ouvrir la vanne du filtre pour le vidanger ②.

Dès que le liquide ne s'écoule plus :

4. Desserrer l'écrou de maintien du couvercle de filtre ③
5. Tirer sur le couvercle pour accéder au tamis
6. Sortir le tamis ④ et le nettoyer, vérifier qu'il soit en parfait état.
7. Vérifier l'état des joints du tamis et du couvercle de filtre et les graisser avant remontage
8. Engager le tamis dans le corps de filtre, remettre le couvercle ⑤ et serrer l'écrou de pression ⑥.
9. Fermer la vanne du filtre ⑦.

Filtres	Références
Tamis 3" 32 MESH ISO Rouge"	237 321 000
Tamis 3" 50 MESH ISO Bleu"	237 322 000
Tamis 3" 80 MESH ISO Jaune"	520.006.003
Tamis 3" 100 MESH ISO Vert"	238 338 000

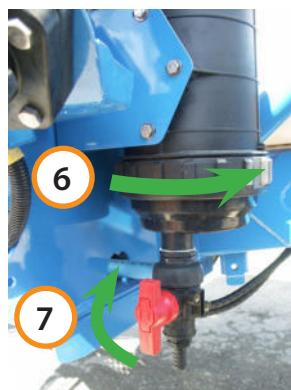
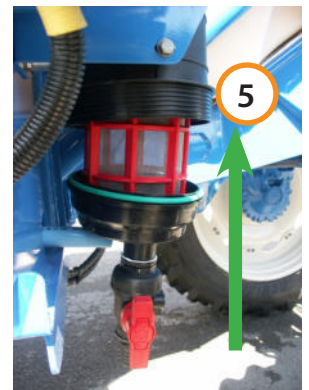
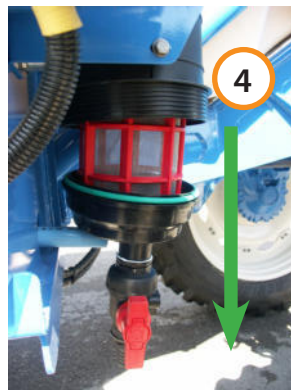
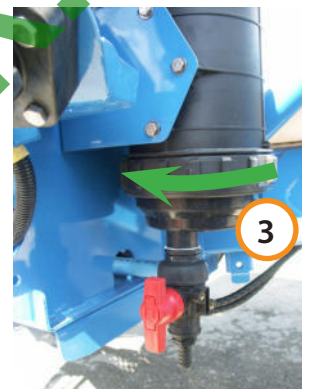
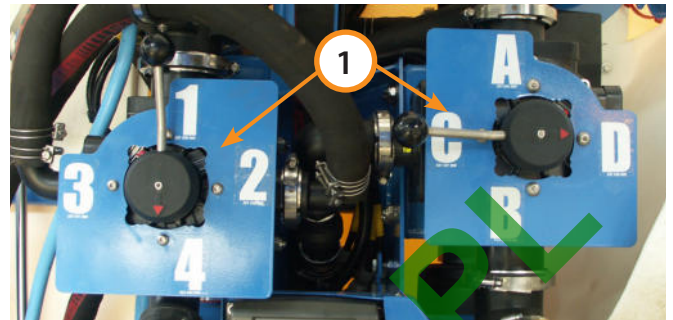

## 10.9.2. Filtres de rampe

1. Fermer les vannes sur les tuyaux d'alimentation de la rampe.
2. Mettre un récipient en bout du tuyau de vidange du filtre ⑧.
3. Ouvrir le robinet ⑨ vidanger le filtre.
4. Dès que le liquide ne s'écoule plus :
5. Fermet le robinet ⑨
6. Desserrer l'écrou de maintien du corps de filtre ⑩.
7. Tirer sur le bol pour accéder au tamis ⑪.
8. Sortir le tamis ⑫ et le nettoyer, vérifier qu'il soit en parfait état.
9. Vérifier l'état des joints du tamis et du couvercle de filtre et les graisser avant remontage
10. Engager le tamis dans le corps de filtre ⑬, remettre le corps du filtre ⑭ et serrer l'écrou de pression ⑮.
11. Ouvrir les vannes sur les tuyaux d'alimentation de la rampe.

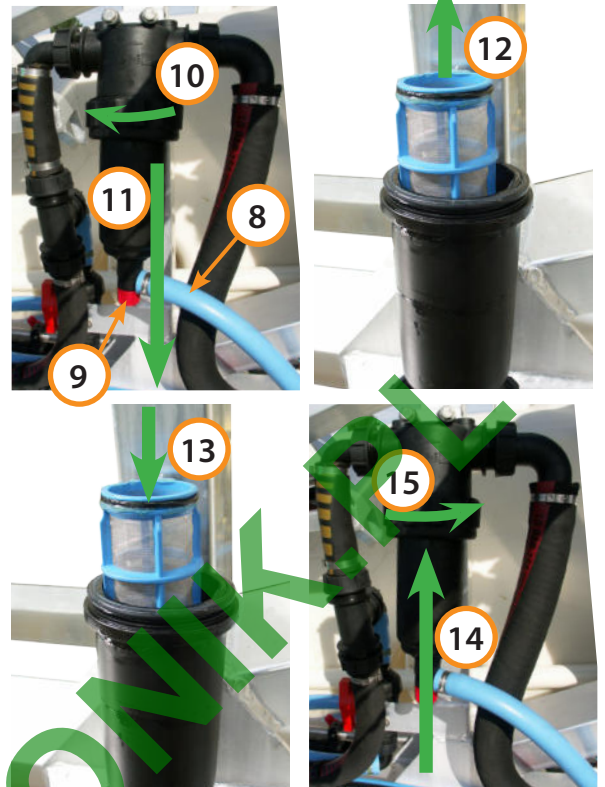

Filtres	Références
Tamis 1"1/2 32 MESH ISO Rouge"	238 063 000
Tamis 1"1/2 50 MESH ISO Bleu"	237 355 000
Tamis 1"1/2 80 MESH ISO Jaune"	520 006 013
Tamis 1"1/2 100 MESH ISO Vert"	238 698 000

## 10.10. Vidanges

*Toujours porter les équipements de protection individuels et respecter scrupuleusement les instructions du fabricant de produits à pulvériser*

### 10.10.1. Vidange de la cuve principale

1. Mettre un récipient sous le bouchon de vidange de la cuve principale.
2. Dévisser le bouchon ①.
3. Pousser la vanne guillotine ② vers le bas

Dès que le liquide ne s'écoule plus :

4. Tirer la vanne guillotine ③ vers le haut.
5. Revisser le bouchon ①.

Pour vider complètement le fond de la cuve

6. Dévisser le bouchon ④.

Dès que le liquide ne s'écoule plus :

7. Revisser le bouchon ④.

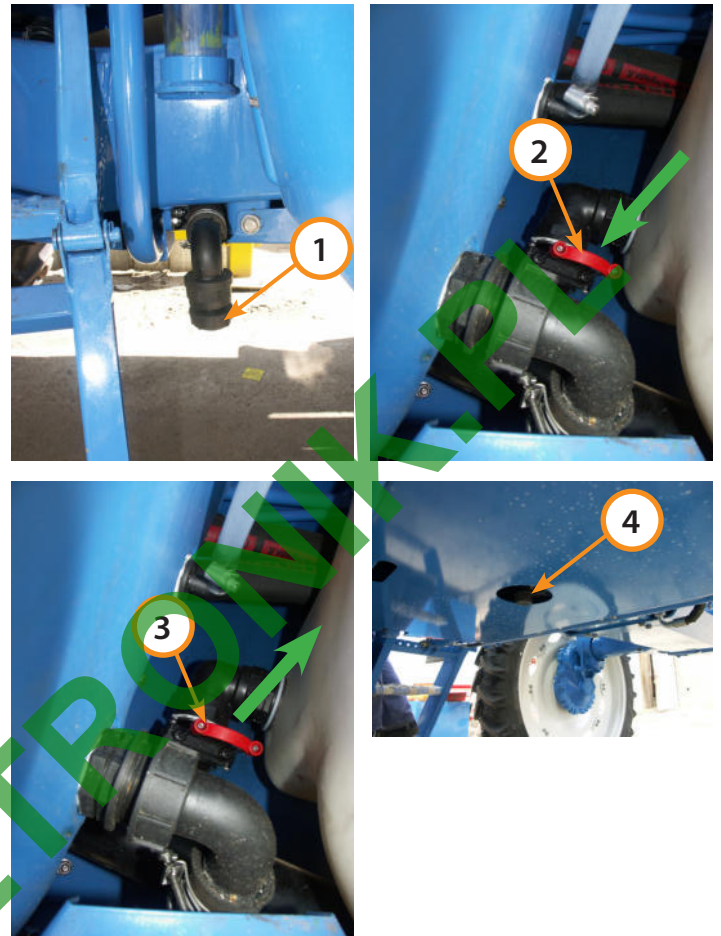

### 10.10.2. Vidange de la cuve de rinçage

1. Mettre un récipient sous le bouchon de vidange de la cuve principale.
2. Retirer le bouchon ⑥.
3. Pousser la vanne guillotine ⑤ vers le bas

Dès que le liquide ne s'écoule plus :

4. Tirer la vanne guillotine ⑤ vers le haut.
5. Remettre le bouchon ⑥.

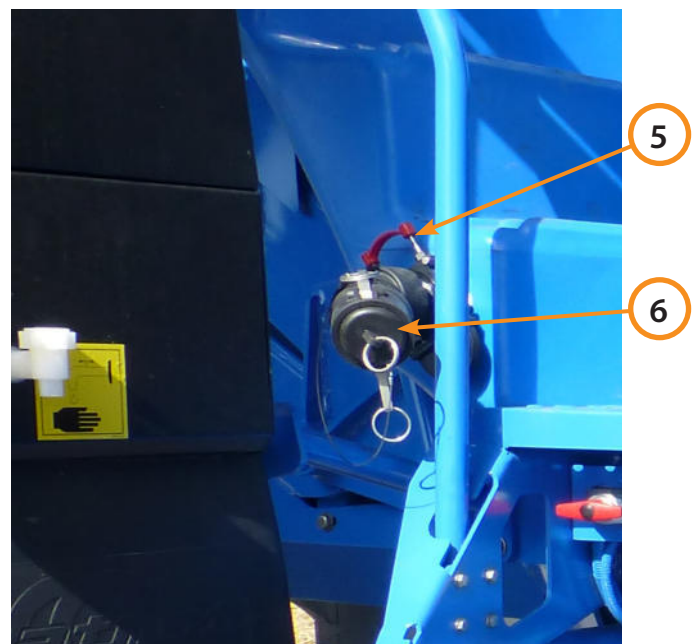



### 10.10.3. Vidange de la pompe de pulvérisation

1. Mettre un récipient à la sortie du tuyau de vidange de la pompe de pulvérisation ⑧.
2. Tourner la vanne ⑦ pour vidanger la pompe.
3. Remettre la vanne ⑨ dans sa position initiale pour stopper la vidange.

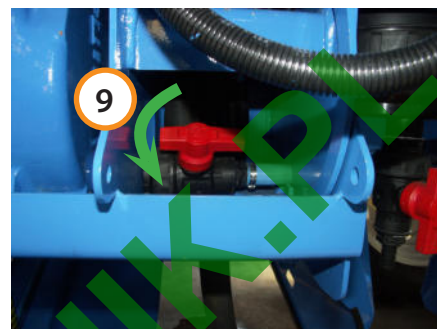
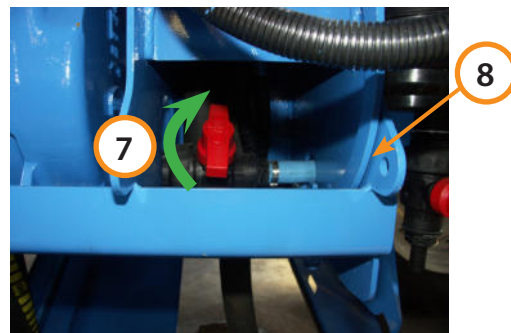

WWW.ROLTRONIK.COM

# XI. NETTOYAGE DU PULVÉRISATEUR

## 11.1. Lavage de l'automoteur après chaque utilisation

Un graissage complet de l'automoteur doit être fait avant de le laver. Le lavage de l'automoteur doit être réalisé sur la parcelle ou sur une plate forme de lavage en respectant les normes et les lois en vigueur.

L'automoteur doit toujours rester propre et correctement graissé.

Avant de laver l'automoteur, Vider complètement la cuve principale et rincer l'ensemble du circuit de pulvérisation.

## 11.2. Nettoyage des buses

Pendant les opérations de nettoyage. Utilisez les équipements de protection individuelle appropriés.

Pour nettoyer une buse bouchée :

- Démontez la buse du porte-buse, à l'aide de l'outil Nozal à buses
- Brossez avec la brosse dure de l'outil Nozal l'orifice de la buse
- Pour les buses à fente brossez dans le sens de la fente
- Passer dans l'orifice un jet d'air comprimé pour extraire toute impureté du conduit (attention aux éclaboussures)
- Rincer ensuite la buse à l'eau claire.

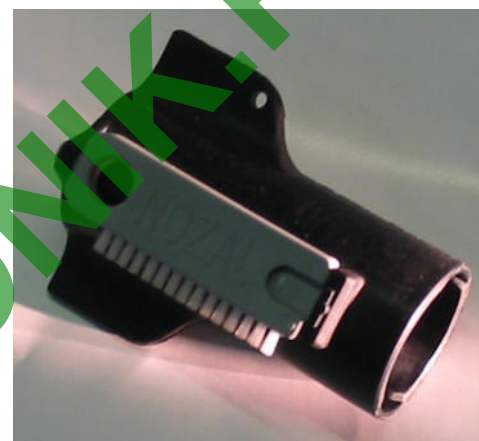

Outil Nozal

Il ne faut pas :

- Utiliser un instrument agressif comme un fil de fer ou une pointe de couteau qui endommagerait définitivement la buse
- Porter la buse à sa bouche pour souffler dedans.

Les résidus de produits dans la cuve et sur la rampe sont dangereux pour votre santé.

L'utilisation d'une eau dure peut provoquer un dépôt de calcaire dans la buse et réduire son efficacité. Pour les nettoyer, plonger les buses dans un produit anticalcaire pendant 2 h puis rincer à l'eau claire.

## 11.3. Contrôle du débit des buses

Nous vous conseillons de contrôler régulièrement vos buses : bouchage, usure accidentelle, etc. Vérifiez 2 à 3 fois par an le débit de chaque buse.

Pour réaliser le contrôle :

1. Simuler une vitesse d'avancement
2. Installer des éprouvettes sous 1/4 des buses
3. Pulvériser pendant une minute
4. Contrôler le débit des buses suivant la formule :

$$\text{Débit à la buse (l/min)} = \frac{\text{Débit désiré (l/ha)} \times \text{largeur traité (m)} \times \text{vitesse (km/h)}}{600}$$

Si le débit mesuré est supérieur de 10% au débit nominal indiqué dans le tableau de débit, changer la buse concernée. Si plus de deux buses sont dans ce cas, remplacer alors toutes les buses sur la rampe.

## XII. STOCKAGE INTER CAMPAGNE

Quand la campagne est terminée, il est conseillé de protéger le matériel.

1. Laver à l'eau l'ensemble de l'automoteur (attention aux connections électriques)
2. Vérifier les niveaux des carters et des boîtiers.
3. Vérifier la pression de gonflage des pneumatiques.
4. Mettre le circuit de pulvérisation hors-gel.
5. **Consulter le manuel moteur pour la «conservation du moteur».**
6. Nettoyer le nid d'abeille des refroidisseurs eau, huile et condenseur de climatisation.
7. S'assurer du bon état de charge des batteries et du niveau de l'électrolyte.
8. Approvisionner les éléments filtrants de rechange.
9. Faire tourner le moteur, à régime moyen, une vingtaine de minutes, une fois par mois.
10. Graisser la transmission et les différents graisseurs
11. Mettre de la graisse sur les tiges de vérins sortis
12. **Stocker la machine en inter-campagne avec le réservoir à carburant plein.**



WWW.ROLTRONIK.PL

## 12.1. Hivernage

1. Vider la cuve de rinçage (Cf. Chapitre 10.9. Vidanges )
2. Vider le bidon de lave-mains.
3. Vider le réservoir de lave-glaces ou le remplir avec du lave glace hiver.
4. Vider la cuve principale (Cf. Chapitre 10.9. Vidanges ).
5. Nettoyer tous les filtres (Cf. Chapitre 10.8. Nettoyage filtres ).
6. Vidanger la pompe de pulvérisation (Cf. Chapitre 10.9. Vidanges ).
7. Mettre dans la cuve de rinçage un minimum de 60 litres d'antigel.
8. Descendre l'incorporeur (Cf. Chapitre 10.2. Descente de l'incorporeur )
9. Vannes en position 2 B
10. Faire fonctionner le rince-bidon puis le rinçage du cône incorporeur et le tuyau de rinçage extérieur
11. Enlever le bouchon du raccord d'aspiration
12. Ouvrir la vanne d'aspiration
13. Gaver la pompe principale jusqu'à écoulement du liquide par le raccord d'aspiration.
14. Relacher dès que le liquide s'écoule.
15. Fermer la vanne d'aspiration.
16. Nettoyage extérieur par jet d'eau
17. Nettoyage de la cuve principale par les gyrolaveurs vannes en position 3 C, jusqu'à écoulement de l'antigel par les gyrolaveurs.
18. Transfert de la cuve de rinçage vers la cuve principale jusqu'au transfert total de l'antigel.
19. Incorporation avec aspiration dans la cuve principale
20. Ouvrir la vanne de l'incorporeur pour aspirer son contenu
21. Faire fonctionner le rince-bidon puis le rinçage du cône incorporeur et le tuyau de rinçage extérieur
22. Mettre les vannes en position 2 A,
23. Ouvrir la vanne de l'incorporeur pour aspirer son contenu
24. Pulvérisation sans brassage position des vannes en position 1 A
25. Pompe en régime maximum
26. Moteur thermique à 1500tr/min
27. Durée 5min
28. Nota : Vérifier la pression au manomètre, si la pression est inférieure à 1,5 bars, fermer la vanne de régulation
29. Pulvérisation avec brassage position des vannes en position 1 A
30. Pompe en régime maximum
31. Moteur thermique à 1500tr/min
32. Durée 5min
33. Nota 1 : Vérifier la pression au manomètre, si la pression est inférieure à 1,5 bars, fermer la vanne de régulation
34. Nota 2 : Si option jets arrières, ouvrir la vanne jets arrière
35. Ouvrir la vanne générale de pulvérisation + tous les tronçons.
36. Nota : Si option jets de bordure ou jets arrières ne pas oublier de les activer.
37. Décélérer le moteur
38. Débrayer la pompe
39. Ouvrir le raccord sous le manomètre
40. Pompe en régime maximum
41. Moteur thermique à 1500tr/min
42. Durée : jusqu'à ce que l'antigel coule par le tuyau du manomètre
43. Débrayer la pompe et replacer le tuyau sur le manomètre.

## 12.2. Remise en route du pulvérisateur en début de campagne

1. Vérifier les niveaux des carters et des boîtiers.
2. Vérifier la pression de gonflage des pneumatiques.
3. Vérifier le serrage des roues et des cardans de transmission
4. Vérifier l'état des filtres
5. Remplir la cuve de rinçage d'eau claire
6. Remplir le lave main d'eau claire
7. Remplir le réservoir de lave glaces
8. Préparer un récipient de quantité suffisante pour récupérer la quantité d'antigel de la cuve principale



*Toujours porter les équipements de protection individuelles et respecter scrupuleusement les instructions du fabricant de produits à pulvériser.*

WWW.ROLTRONIK.PL

# XIII. COMMENT COMMANDER LES PIÈCES



Adresser vous à votre distributeur agréé MATROT. Il saura vous conseiller et vous fournir la pièce d'origine MATROT.

Pour aider votre distributeur agréé, lui indiquer les données suivantes :

- Le type de la machine (ex. : Xénon Pro)
- Le n° de série de la machine (indiqué sur le carnet d'entretien du Xénon ou sur la plaque d'identification sur le bâti)



Dès réception de l'automoteur, commander les filtres et pièces nécessaires aux entretiens (se reporter au carnet d'entretien).

## Liste des pièces d'entretien courant Xénon Tier III

Désignation	170 ch		210 ch		235 ch	
	Références	Qté	Références	Qté	Références	Qté
Cabine						
Filtre papier / charbon actif «Tout-en-un»	232 925 000	1	232 925 000	1	232 925 000	1
Filtre Catégorie 4	248 048 000	1	248 048 000	1	248 048 000	1
Filtre à air						
Cartouche primaire	236 230 000	1	236 230 000	1	151 191 000	1
Cartouche de sécurité	236 231 000	1	236 231 000	1	151 192 000	1
Moteur						
Filtre à huile	242 444 000	1	242 444 000	1	242 444 000	1
Filtre à gasoil	242 125 000	2	242 125 000	2	242 125 000	2
Cartouche crépine de décanteur	242 434 000	1	242 434 000	1	242 434 000	1
Filtre principal						
Tamis de filtre rouge (32 Mesh)	237 321 000	1	237 321 000	1	237 321 000	1
Tamis de filtre bleu (50 Mesh)	237 322 000	1	237 322 000	1	237 322 000	1
Tamis de filtre jaune (80 Mesh)	520 006 003	1	520 006 003	1	520 006 003	1
Tamis de filtre vert (100 Mesh)	238 338 000	1	238 338 000	1	238 338 000	1
Filtre de rampe						
Tamis de filtre rouge (32 Mesh)	238 063 000	2	238 063 000	2	238 063 000	2
Tamis de filtre bleu (50 Mesh)	237 355 000	2	237 355 000	2	237 355 000	2
Tamis de filtre jaune (80 Mesh)	520 006 013	2	520 006 013	2	520 006 013	2
Tamis de filtre vert (100 Mesh)	238 698 000	2	238 698 000	2	238 698 000	2
Hydraulique						
Cartouche filtre à huile	045 957 000	1	045 957 000	1	045 957 000	1
Filtre Pression Stabilis (Option)	091 141 001	1	091 141 001	1	091 141 001	1



Seule la pièce d'origine Matrot garantit la performance et la longévité de votre pulvérisateur et assure le maintien de la garantie.

# XIII. COMMENT COMMANDER LES PIÈCES

## Liste des pièces d'entretien courant Xénon Tier III<sub>B</sub>

Désignation	215 ch		245ch	
	Références	Qté	Références	Qté
Cabine				
Filtre papier / charbon actif «Tout-en-un»	232 925 000	1	232 925 000	1
Filtre Catégorie 4	248 048 000	1	248 048 000	1
Filtre à air				
Cartouche primaire	236 230 000	1	236 230 000	1
Cartouche de sécurité	236 231 000	1	236 231 000	1
Moteur				
Filtre à huile	242 444 000	1	242 444 000	1
Filtre à gasoil	242 125 000	2	242 125 000	2
Cartouche crépine de décanteur	242 434 000	1	242 434 000	1
Filtre principal				
Tamis de filtre rouge (32 Mesh)	237 321 000	1	237 321 000	1
Tamis de filtre bleu (50 Mesh)	237 322 000	1	237 322 000	1
Tamis de filtre jaune (80 Mesh)	520 006 003	1	520 006 003	1
Tamis de filtre vert (100 Mesh)	238 338 000	1	238 338 000	1
Filtre de rampe				
Tamis de filtre rouge (32 Mesh)	238 063 000	2	238 063 000	2
Tamis de filtre bleu (50 Mesh)	237 355 000	2	237 355 000	2
Tamis de filtre jaune (80 Mesh)	520 006 013	2	520 006 013	2
Tamis de filtre vert (100 Mesh)	238 698 000	2	238 698 000	2
Hydraulique				
Cartouche filtre à huile	045 957 000	1	045 957 000	1
Filtre Pression Stabilis (Option)	091 141 001	1	091 141 001	1



*Seule la pièce d'origine Matrot garantit la performance et la longévité de votre pulvérisateur et assure le maintien de la garantie.*





WWW.ROLTRONIK.PL

Référence : 250 083 000

Valeur : 60€



Matrot Équipements - 116, avenue des Pommiers - 60480 Noyers-Saint-Martin - France

Tél : +33 (0)3 44 80 66 33 - Fax : +33 (0)3 44 80 66 30

[www.matrot.fr](http://www.matrot.fr)

SAS au capital de 1 050 000 euros - RCS Beauvais B 344 596 671

APE 293D - numéro d'identification TVA : FR 12 344 596 671

Société d'EXEL Industries